

COASTER



2018年6月版

サポトヨ

COASTER

安全運転を支援する数々の先進機能を搭載し、
次世代の小型バスにふさわしい“安心”を追求した安全性能。
格別のくつろぎを生む広さ・快適さを実現した室内空間。
そして、都市の景観にもマッチする魅力的なスタイリング。
ゲストの方々に、常にゆとりに満ちた移動時間をお約束するコースター。
これからも、大きな満足をお届けするための
性能・機能・おもてなしの心を携えて、進化の道を走り続けます。



Photo: EX (冷蔵庫付28人乗り・6AT)。ボディカラーはベージュメタリック(4R4)。アルミホイール、冷蔵庫、カーテンはメーカーオプション。 ■写真は合成です。

Line up

装備内容や乗車定員、ボディサイズなど多彩な
バリエーションの中から、さまざまな用途やシーンにお応えする
最適なコースターをお選びください。

くつろぎに満ちた最上級グレード。

EXP24



ワンランク上の装備が充実。

GXP26



快適な送迎を支えるベーシックグレード。

LXP28



定員9名。ビッグな荷室。

COASTER
BIG VANP38



小さなゲストを楽しくお出迎え。

幼児専用車P42





先進的なエクステリア。モダンな印象と力強さで、
乗る方すべてを魅了します。

ダイナミックで先進的なイメージを演出すると同時に、
室内空間のゆとりをも表現するエクステリア。
フロントからリヤまでラインが繋がる個性的なデザインとし、
モダンな印象とタフな存在感を両立しました。





**室内の高さ、幅、窓の大きさ、すべてにゆとりと快適さ。
ゲストの笑顔も広がります。**

お乗りになる方すべてを手厚くおもてなしできる室内空間。
シートの表皮やクッションの素材にまで
こだわった装備が格別な開放感、
質の高い居心地のよさを生み出しています。



Guest Room

すべては、コースターで過ごす特別な時間のために。その細部まで、快適さの質を追求しています。



Photo: EX (29人乗り・6AT)。換気扇、カーテン、室内灯(LED灯)はメーカーオプション。 ■写真はイメージです。■写真は合成です。

ハイバックシート(リヤシート・助手席)

EX | GX | LX | BIG VAN

身体全体を受けとめるよう、背もたれとヘッドレストを一体化したシートです。肩周辺にゆとりを持たせたシートバック、座り心地にこだわった座面など快適さへの機能とデザインを追求しました。特にEXにはトリコットと合成皮革のコンビネーションによって上質感を演出したシート表皮を採用。同時に、フィット感に優れた低反発クッションを座面に使用しています。



■写真はEX

リヤシート(リクライニング機構)*1

EX | GX | LX | BIG VAN



写真はEX
*1.リクライニング機構の設定について、詳しくは各グレードのシート配置図をご参照ください。

シートポケット/フック/カップホルダー(バックボード付)

EX | GX



濃色グレーサイドウインドウガラス

EX | GX | BIG VAN



■写真はEX

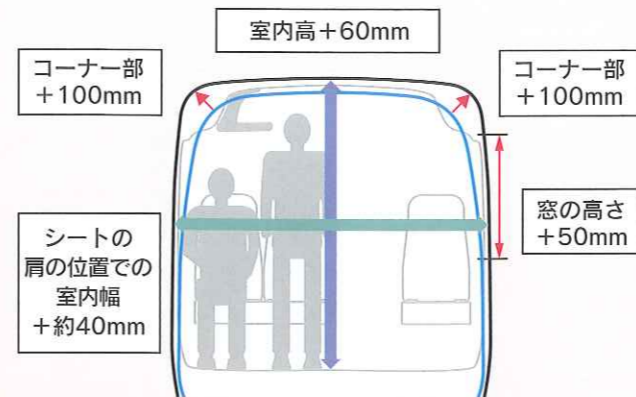
ルームラック(トレイタイプ・運転席側)

EX | GX | LX



いっそう広く、ゆとりに満ちた「おもてなし空間」。

車両の全幅と全高の拡大によって、室内空間もシートの肩の位置で室内幅40mm、室内高は60mm広がりました。窓の高さも大きくなっています。



— : 従来型
※数値は社内測定値。

オートエアコン

EX | GX

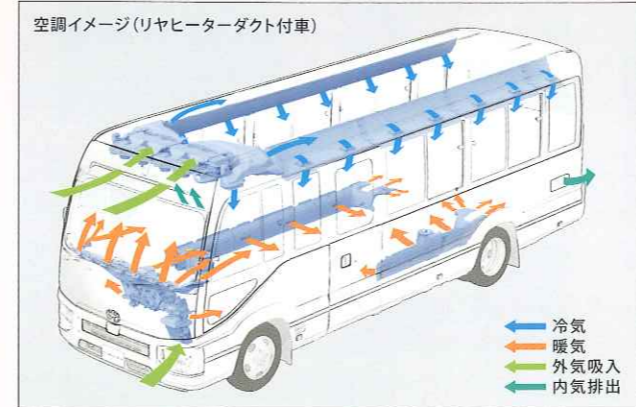
車内前方から新鮮な空気を取り入れ、後部から排出するエアフローを基本に空調ユニットを天井前方に設置したオートエアコンを採用しました。加えて、均一な暖房を実現するリヤヒーターダクト*2や、雨の日の窓の曇りを抑えるリヒート機能*3なども採用。広い室内を爽やかな空気と最適な室内温度で満たします。

*2.GXはロングボディ車のみ標準装備。 *3.GXは標準ボディ車のみ標準装備。



リヒート機能付オートエアコン

リヤヒーターダクト



移動時間をより心地よく過ごすためのアイテムをご用意しました。



■画面はハメ込み合成です。

後席ディスプレイ(17.5インチ)

EX | GX (ロングボディ車) | LX (ロングボディ車)

ゲストの皆様にご覧いただくために、17.5インチのワイド液晶ディスプレイをご用意しました。

※詳しい設定につきましてはP11をご覧ください。

カーテン(サイド・リヤ*4)

EX | GX | LX | 幼児専用車

*4.24人乗り、幼児専用車はサイドのみとなります。



換気扇

EX | GX



冷蔵庫

EX | GX (ロングボディ車) | LX (ロングボディ車)



室内灯(LED灯)

EX | GX | LX



※助手席リクライニング機構が非装着となり、乗車定員またはシートの配置が変更となります。

Cockpit

スイッチの配置、収納性、良好な視界。
ドライバーの操作しやすさを考慮したコックピット。



Photo: EX (6AT)、換気扇、室内用マイク1本+マイクアンプはメーカーオプション。■USBポートは付属していません。■写真は販売店装着オプションのナビゲーションシステム装着状態イメージです。詳しくは販売店におたずねください。

オプティロンメーター

EX | GX | LX | BIG VAN

視認性に優れたオプティロンメーター。各種運転情報をはじめ、安全走行のための警告メッセージなどを表示するマルチインフォメーションディスプレイも採用しています。



マルチインフォメーションディスプレイ表示項目

- 車線表示 ● 平均燃費
- 始動後平均車速 ● 航続可能距離
- 始動後走行時間 ● 外気温表示
- オドメーター/トリップメーター ● 各種警告メッセージ など

平均燃費 外気温
ODO 148km 19℃
平均燃費

航続可能距離 外気温
ODO 148km 19℃
航続可能距離

■写真はAT車
■写真の計器盤と画面表示は、機能説明のために通常の状態と異なる表示・点灯をしています。実際の走行状態を示すものではありません。

使い勝手の徹底を図った、運転席まわり。

計器盤の各機能をドライバー側に傾け、手の届く範囲に集中配置。操作しやすい運転環境を整えました。ドライバーの必需品が余裕で収まる収納スペースも充実しています。

豊富な収納スペース

全車



大型ドアポケット



アクセサリソケット&小物入れ

多機能なセンタートレイ
カップホルダーや小物入れのほか、停車中はタブレット端末なども立てられます。



カードホルダー



運転席シートアンダートレイ

運転席

(リクライニング&スライド機構)

全車

運転席には、リクライニングとスライド機構を標準装備。最適なドライビングポジションが手軽に調整できるほか、車内での休憩時もリラックスできます。

運転席アームレスト

EX | GX*1

便利な可倒式を採用しています。

*1.シート表皮にトリコット(標準)を選択した場合、非装着となります。



パワードロック

EX | GX | LX*2 | BIG VAN*2

フロントドア、センタードア(グライドドア)、バックドア(観音扉)の施錠・解錠をコントロールできます。

*2.センタードア(折戸ドア)にはパワードロックは設定されません。



室内用マイク1本+マイクアンプ

EX | GX | LX | 幼児専用車



Audio & Navi

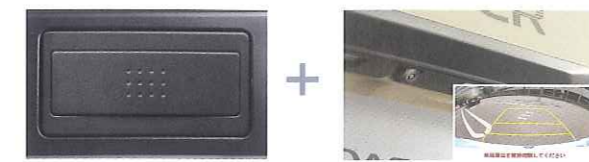
ゲストにもドライバーにも充実の移動時間をお届けします。

1 CD・AM/FM (USB/AUX端子付)



USB/AUX端子

2 オーディオレス+バックカメラ



■写真のオーディオレスカバーは販売店装着オプション。

■画像はイメージです。

3 オーディオレス+バックカメラ+後席ディスプレイ(17.5インチ)



■写真のオーディオレスカバーは販売店装着オプション。

■画像はイメージです。

■画面はハメ込み合成です。

■標準装備 ■メーカーオプション(ご注文時に申し受けます) ■販売店装着オプション

	EX	GX	LX	COASTER BIG VAN	幼児 専用車
1 CD・AM/FM (USB/AUX端子付)	※1				
2 オーディオレス(カバーレス)+バックカメラ	※2 ※3				
3 オーディオレス(カバーレス)+バックカメラ+後席ディスプレイ(17.5インチ)	※2 ※4	※5			
トヨタ純正ナビゲーションシステム	※6				
スピーカー		運転席1+後席4	運転席1+後席2	運転席1+後席4	

※1.ディスクによっては再生できない場合があります。
※2.カメラが映し出す範囲は限られています。後退時には必ず車両後方の安全を確認しながら運転してください。距離目安線と車幅延長線を画面に表示します。ステアリング操作に連動する予想進路線は表示されません。
※3.販売店装着オプションのナビゲーションシステムが必要です。
※4.販売店装着オプションのナビゲーションシステム(T-Connectナビ)、後席ディスプレイ用変換ケーブルが必要です。
※5.ロングボディ車のみ設定。
※6.オーディオレスを選択した場合のみ装着できます。

トヨタのナビは

T-connect

TOYOTA ORIGINAL Accessory

T-Connectは、ナビと「トヨタスマートセンター」が通信でやりとりすることで、いつでも新しく、多彩な情報でカーライフをサポートするサービスです。

T-Connectナビ(販売店装着オプション)

1 マップオンデマンド

新しい道路情報をダウンロードして、ナビの地図データを3年間無料で更新できるサービスです。

1 エージェント

ナビに話しかければ、ドライブ中でもエージェントが音声で応えてナビの目的地を探し、目的地に設定してくれます。

他にも、通信ならではの、快適・安心・安全サービスが充実しています。

■詳しくは、別冊のAUDIO VISUAL & NAVIGATION CATALOGUE、またはT-Connectサイト(<https://toyota.jp/tconnectservice/>)にてご確認ください。

Entrance & Luggage Space

スムーズな乗り降りで、お客様を気持ちよくお出迎え。
荷物の扱いやすさにも配慮と工夫を満載しました。



Photo:GX(ロングボディ車・24人乗り・5MT)。ボディカラーはシルバーメタリック(1E7)。

センタードア(グライドドア) & ステップ

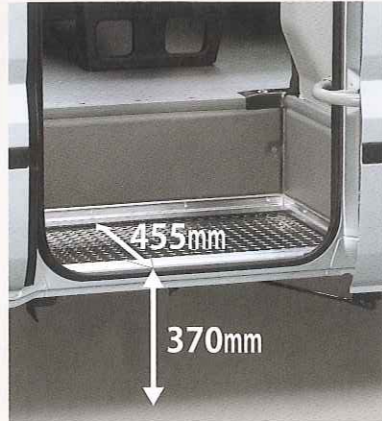
グライドドア・オート **EX** **GX** (標準ボディ車) **GX** (ロングボディ車) **LX** **BIG VAN**

グライドドア・手動 **GX** (ロングボディ車) **LX** **BIG VAN**

乗降口の幅と高さ、さらにはステップ奥行きで、センタードアの乗降性が向上しています。



■写真はグライドドア・手動



電動格納式補助ステップ

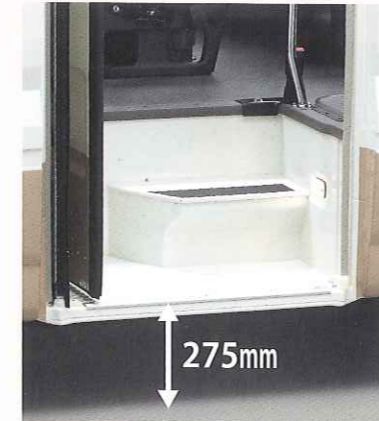
EX **GX** **LX**

運転席に設置されたスイッチ操作で、グライドドアの足元に低床の補助ステップが出現。スムーズに乗り降りいただけるようサポートします。また、乗降口の左側には手すりを設けるなど、安全面にも配慮しています。

折戸ドア専用3段式ドアステップ

LX **幼児専用車**

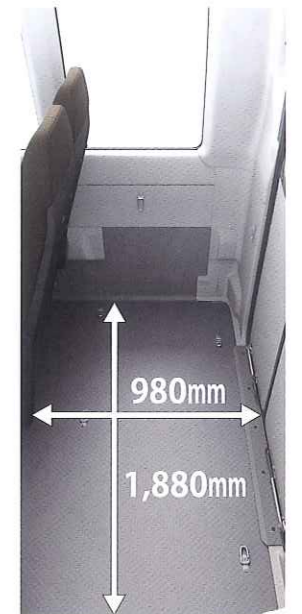
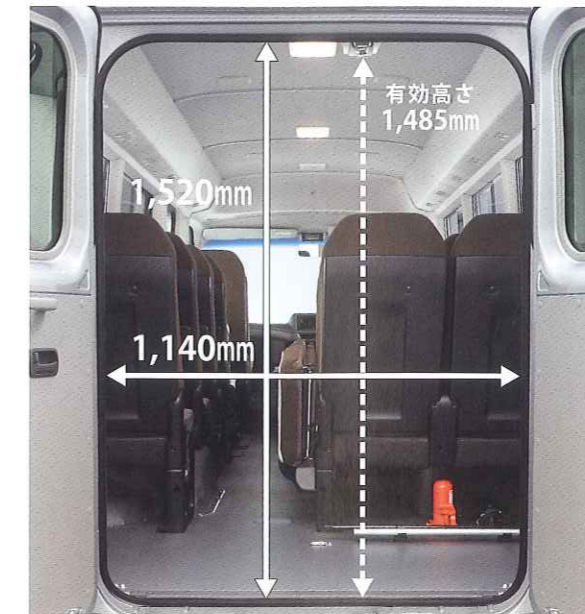
小さな歩幅でもラクに乗り降りできる折戸ドア専用の3段式ドアステップ。1段目のステップは低く設定しました。



ラゲージスペース(バックドア(観音扉))

EX (24人乗り) **GX** (24人乗り) **LX** (24人乗り)

24人乗りの後部には、ラゲージスペースを設けました。バックドアには、開口部が広く荷物の積み降ろしが効率よく行える観音扉を設定。ロープフックや折りたたみ式バックステップの採用など使用性を追求しました。



ロープフック



バックドアオープンストッパー



折りたたみ式バックステップ
(メーカーオプション)

ラゲージルームセパレーター

EX (24人乗り) **GX** (24人乗り) **LX** (24人乗り)

24人乗りの後部ラゲージスペースに設置できるネット状のセパレーターをご用意しました。



ラゲージルーム

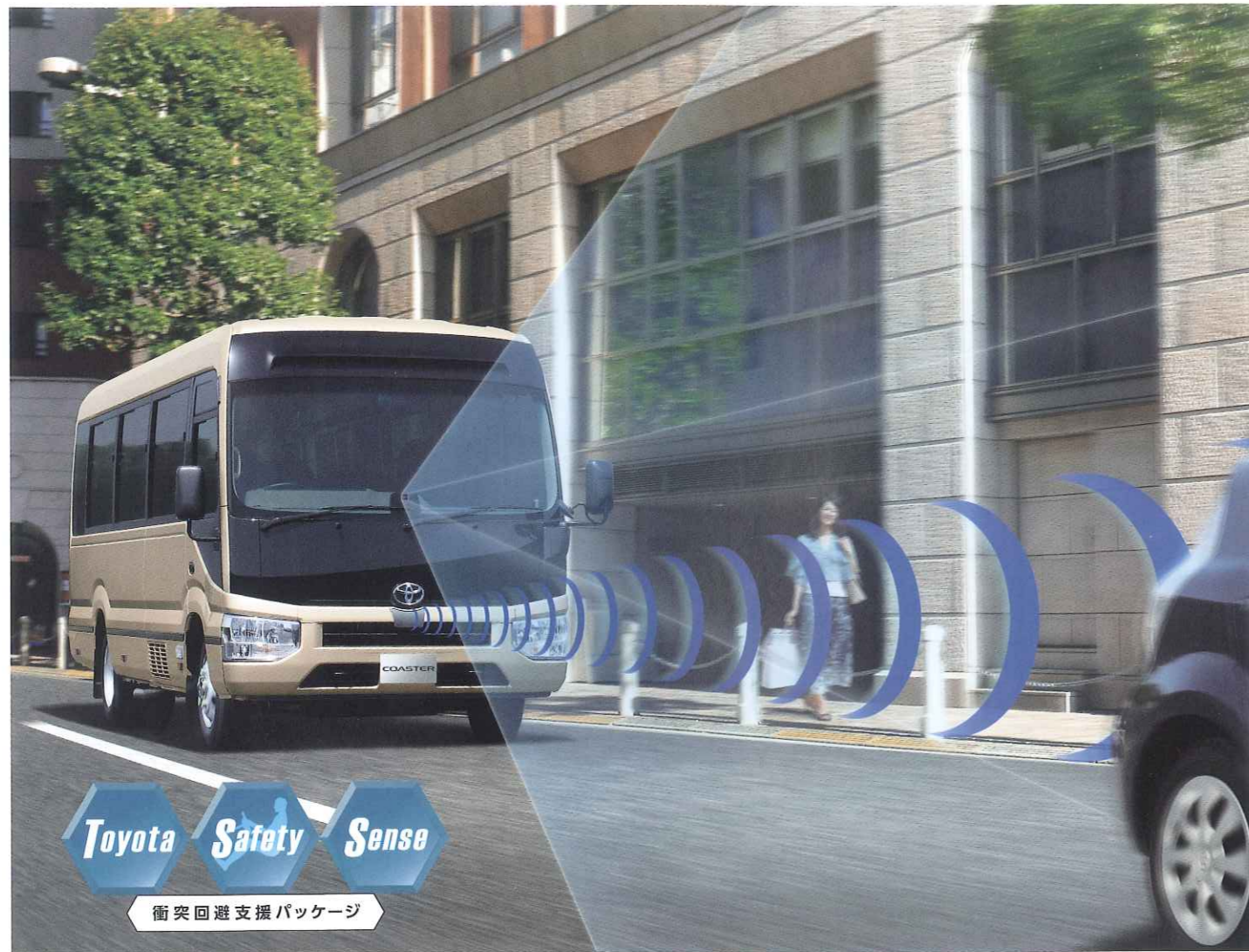
EX (29人乗り) **GX** (29/25人乗り) **LX** (29/25人乗り)

29人乗り、25人乗りの最後列固定シートの下にラゲージルームを設定。ラゲージルームランプもつけています。

*ラゲージドアにはパワードロックは装着されません。



Toyota Safety Sense



衝突回避支援パッケージ

■写真はToyota Safety Senseのイメージです。 ■写真は合成です。

クルマや歩行者などを認識し、前方の安全を見守る、高精度な「2種類の目」。

コースターの“Toyota Safety Sense”^{※1}は、ミリ波レーダーと単眼カメラを併用した検知センサーと、それに基づく統合的な制御により、クルマだけでなく、歩行者の認識も可能になりました。車両に対しては事故の回避や衝突被害の軽減を支援、歩行者に対しては被害の軽減を支援します。「ミリ波レーダー」は検知できる距離が長いのが特徴で、速度域の高い状況にも対応します。一方、「単眼カメラ」は物体の形や大きさが識別でき、クルマや白線、対向車のランプだけでなく歩行者も認識できます。この特性の異なる2種類のセンサーが、卓越した認識能力と信頼性の高いシステムを可能にしています。

*レーダークルーズコントロールシステムの機能は搭載されていません。



ミリ波レーダー部

単眼カメラ



①プリクラッシュセーフティスイッチ [システムのOFFおよび警報タイミング(遠い・中間・近い)の変更が可能です。]
②レーンディパーチャーアラートスイッチ ③オートマチックハイビームスイッチ



コースターは「セーフティ・サポートカー」^{※2}です。

セーフティ・サポートカー(サボカー)は、政府が交通事故防止対策の一環として普及啓発しているものです。自動ブレーキなどの安全運転を支援する装置を搭載し、ドライバーの安全をサポートします。

※2.Toyota Safety Sense装着車

<コースターの先進安全機能>

- プリクラッシュセーフティ
- レーンディパーチャーアラート
- オートマチックハイビーム

移動時間の安全・安心こそバスの使命。
コースターは、3つの先進安全機能を標準装備^{※1}しています。

※1. 幼児専用車を除く



プリクラッシュセーフティ^[歩行者(昼)検知機能付/ミリ波レーダー+単眼カメラ方式]

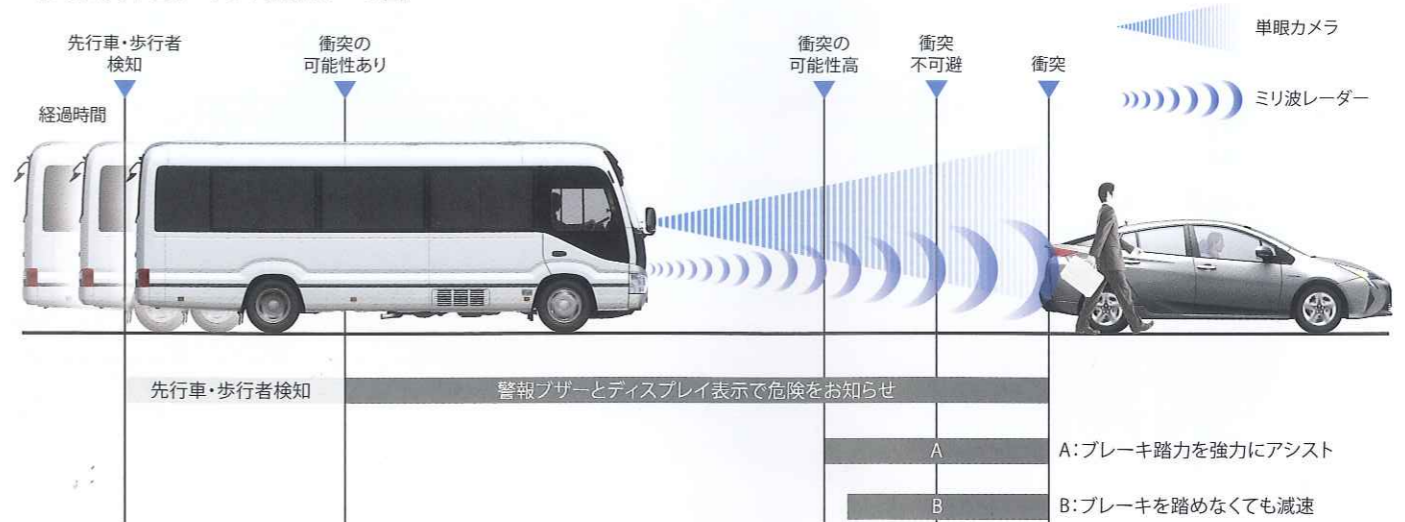
EX | GX | LX | BIGVAN

前方の車両や歩行者をミリ波レーダーと単眼カメラで検出。警報ブザーとディスプレイ表示で衝突の可能性を知らせ、ブレーキを踏めた場合はプリクラッシュブレーキアシスト。ブレーキを踏めなかった場合はプリクラッシュブレーキを作動させ、衝突回避^{※3}または被害軽減をサポートします。

プリクラッシュブレーキは歩行者に対しては自車が約10～80km/hの速度域で作動し、被害軽減をサポートします。また、車両に対しては自車が約10km/h以上で作動。たとえば、停止車両に対し自車の速度が約30km/hの場合は、衝突回避または被害軽減をサポートします。

※3. 対車両の場合

[プリクラッシュセーフティ作動イメージ図]



■プリクラッシュブレーキは、対車両は自車速度約10km/hから作動、対歩行者は自車速度約10～80km/hで作動します。また、道路状況、車両状態、天候状態およびドライバーの操作状態などによっては、作動しない場合があります。詳しくは取扱書をご覧ください。

■プリクラッシュセーフティはあくまで運転を支援する機能です。本機能を過信せず、必ずドライバーが責任を持って運転してください。

■数値は社内測定値。



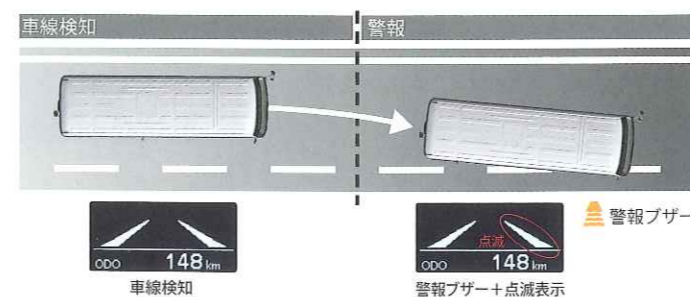
レーンディパーチャーアラート^{※4}

EX | GX | LX | BIGVAN

※4. 車線逸脱警報

道路上の白線(黄線)を単眼カメラで認識し、ドライバーがウインカー操作を行わずに車線を逸脱する可能性がある場合、ブザーとディスプレイ表示による警報でお知らせします。

[レーンディパーチャーアラート作動イメージ図]



■本システムは幅約3m以上の車線を自車速度約50km/h以上で走行時に作動します。また道路状況、車両状態および天候状態等によっては、ご使用にならない場合があります。詳しくは取扱書をご覧ください。 ■レーンディパーチャーアラートはあくまで運転補助機能です。本機能を過信せず、必ずドライバーが責任を持って運転してください。

■写真のカメラ、レーダーの検知範囲はイメージです。 ■写真の画面表示は、機能説明のために通常の状態と異なる表示・点灯をしています。実際の走行状態を示すものではありません。

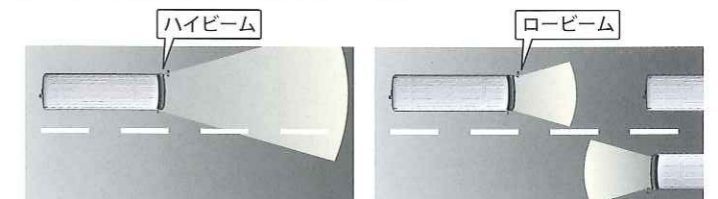


オートマチックハイビーム

EX | GX | LX | BIGVAN

ハイビームとロービームを自動で切り替え、夜間の歩行者などの早期発見をサポート。切り替え忘れを防ぐほか、手動操作の煩わしさも軽減します。

[オートマチックハイビーム作動イメージ図]



ハイビームで走行可能と判断した場合、常時ハイビームで走行します。 先行車や対向車のランプ、街路灯などを検出すると自動でハイビームをロービームに切り替えます。

■自車速度約30km/h以上で作動します。 ■ハイビーム・ロービームの切り替え自動制御には状況により限界があります。運転時にはつねに周囲の状況に注意し、必要に応じて手動で切り替えるなど、安全運転を心がけてください。 ■道路状況および天候状態等によっては、ご利用にならない場合があります。詳しくは取扱書をご覧ください。

Active & Passive Safety

※小型バスクラス、'16年12月現在、トヨタ自動車(株)調べ。

衝突安全、予防安全の徹底追求で、
クラストップレベル*の安全性能を目指しました。

環状骨格の採用

ルーフ部の補強材と各ピラーとをつなげることによって強度を高める、環状骨格を採用。横転時の客室空間確保に貢献します。



ピラーの設定

助手席とリヤシートとの間にピラー(助手席側)を設定し、ボディ強度・剛性の向上を図りました。

バスボディ強度の世界的な安全評価基準である、国連の協定規約「R66(ロールオーバー性能)」に適合。万が一、車両がロールオーバー(横転)した際にも客室空間の確保に配慮するなど、さまざまな対策を施しました。同時に、高張力鋼板の採用によりボディの強度と軽量化を高いレベルで両立しています。

SRSエアバッグ(運転席・助手席)

EX | GX | LX | BIG VAN | 幼児専用車(運転席)

シートベルトの働きと合わせて、頭や胸への衝撃を緩和するSRSエアバッグを運転席と助手席に標準装備しました。



※SRS[乗員保護補助装置]:Supplemental Restraint System
※SRSエアバッグはあくまでシートベルトを補助する装置です。必ずシートベルトをご着用ください。
※すべてのSRSエアバッグは衝突の条件によっては作動しない場合があります。
※写真は機能説明のために各々のSRSエアバッグが作動した状態を再現したものです。

ELR付3点式シートベルト(運転席・助手席・リヤシート)

EX | GX | LX | BIG VAN | 幼児専用車(運転席)

シートベルトに滑らかな生地を採用するなど、着用時における圧迫感の低減にも配慮。また、運転席・助手席には乗員を拘束するプリテンショナー機構や、胸部に加わる力を低減するフォースリミッター機構を採用しています。



※ELR:Emergency Locking Retractor
※プリテンショナー機構は、衝突の条件によっては作動しない場合があります。

ELR付2点式シートベルト(補助シート)

EX | GX | LX | BIG VAN

補助シートにも、使用性を高めるシートベルト巻取り装置を採用。



衝撃吸収機構付ステアリングコラム&ホイール

衝突時の衝撃を吸収することで、ドライバーの頭部および胸部に与える影響を軽減します。

VSC作用イメージ図



VSC(車両安定制御システム)&TRC(トラクションコントロール)

全車

急なハンドル操作や滑りやすい路面での発進・加速時などに車両安定性を確保するVSC&TRCを全車に標準装備しています。

VSC:Vehicle Stability Control TRC:Traction Control

EBD(電子制動力配分制御)付ABS+ブレーキアシスト

全車

ブレーキング時にタイヤロックを防ぐABS機能に、車両の走行状態に応じて前後・左右輪に理想的な制動力配分を行うEBD機能を採用。また、ブレーキの踏み込み速度と量から緊急ブレーキであることを感知し、強い制動力を発生させるブレーキアシストも搭載しています。

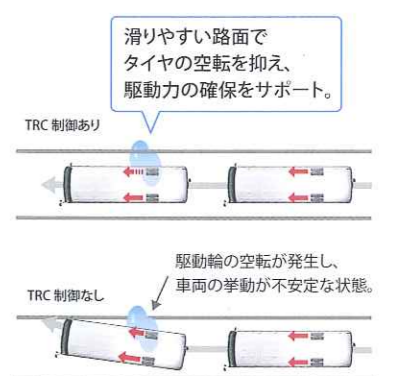
EBD:Electronic Brake-force Distribution ABS:Anti-lock Brake System

※アシストが必要な時は、ブレーキペダルを踏み続けてください。 ■急ブレーキは危険を回避するための反射的な行為です。それ以外は通常のブレーキ操作を行うようにしてください。
■各安全装備は、道路状況および天候状態等によっては作動しない場合があります。詳しくは取扱書をご覧ください。

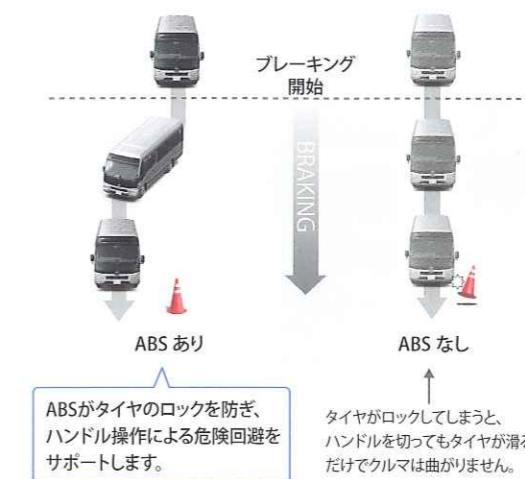
TRC作用イメージ図



TRC作用イメージ図



EBD付ABS作用イメージ図

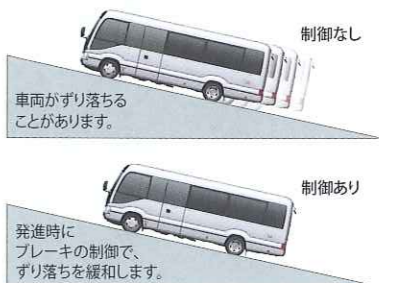


ヒルスタートアシストコントロール

全車

坂道での発進時、ブレーキからアクセルに踏み替える際に、ブレーキ油圧を保持することによって車両のずり落ちを緩和し、スムーズな発進をサポートします。

ヒルスタートアシストコントロール作用イメージ図



Mechanism

環境技術を駆使したエンジン、鍛えられた足まわり。クリーンで、より心地よい走りを実現しています。



Photo: EX (冷蔵庫付28人乗り・6AT)。ボディカラーはベージュメタリック(4R4)。アルミホイール、電動格納式補助ステップ、冷蔵庫、カーテンはメーカーオプション。 ■写真は合成です。

常に安定した乗り心地とフットワークが、クルージングの楽しさをさらに広げます。

前輪ダブルウィッシュボーン独立懸架

全車

左右の車輪が独立して路面を捉え、衝撃を吸収するサスペンション。スタビライザーの標準設定や細部までの入念なチューニングなど、乗り心地のよさと走行安定性とのハイレベルな両立を追求しました。いっそう力強く軽快なフットワークを実現します。

フロントディスクブレーキ

全車

放熱性に優れたベンチレーテッド式で、安定した制動力を発揮します。



215/70R17.5タイヤ

全車

高速走行、ブレーキング、コーナリングにおいて優れた操縦安定性を発揮します。



電子制御式6速オートマチック

EX | GX | LX | BIG VAN | 幼児専用車



パワーユニットの持つ高いポテンシャルをスムーズに引き出す電子制御式6速オートマチック。滑らかな変速、レスポンスのよい発進加速、さらには優れた静粛性を実現するトランスミッションです。

1速固定スイッチ

インストルメントパネルに設置したスイッチによって2/Lのシフトポジションで1速に固定することができます。

5速マニュアル

EX | GX | LX | 幼児専用車



マニュアルトランスミッションならではの優れたレスポンスで、キビキビとしたドライビングを実現します。

標準設定グレード (緑) | メーカーオプション設定グレード (黄)



●写真はN04C-VK



●環境省・国土交通省
自動車NOx・PM法[ポスト新長期]適合
(平成21年排出ガス規制適合)

DIESEL

優れた環境性能、そして力強い走り。コースターに用意された2つのディーゼルエンジン。

N04C-VK

EX | GX

総排気量 4.009L
最高出力(ネット) 132kW [180PS] / 2,800r.p.m.
最大トルク(ネット) 461N・m [47.0kgf・m] / 1,600r.p.m.

N04C-VJ

EX | GX | LX | BIG VAN | 幼児専用車

総排気量 4.009L
最高出力(ネット) 110kW [150PS] / 2,500r.p.m.
最大トルク(ネット) 420N・m [42.8kgf・m] / 1,400r.p.m.

- 平成27年度燃費基準+5%達成(MT車)
- 平成27年度燃費基準達成(AT車)

ディーゼルDPRシステムを採用し、平成22年(ポスト新長期)排出ガス規制をクリア。

高性能触媒DPR (Diesel Particulate active Reduction system)

前後2つの酸化触媒の間にDPRフィルター(高耐熱セラミックフィルター)を配置することで、排出ガスのクリーン化を促す高性能触媒DPRを採用。また、エンジンの細部にわたる最適化によって、大気汚染の原因となるNOx*1やPM*2(スス)の大幅な除去も達成しています。フィルター内に溜まったPM(スス)は自動的にクリーニングされるなど、メンテナンスの負担も軽減。マルチインフォメーションにはススの堆積量がひと目で分かる、排出ガス浄化装置堆積モニターを採用しています。



排出ガス浄化装置堆積モニター
●写真はオフデイトロンメーター仕様

*1.NOx[窒素酸化物]: Nitrogen Oxides *2.PM[粒子状物質]: Particulate Matter

排出ガス浄化スイッチ(触媒浄化用)

運転状況によってはフィルター内の自動クリーニングが完了せず、インジケータランプが点滅する場合があります。その際は、車両を停止して運転席手元の排出ガス浄化スイッチを必ず押してください。なお、スイッチを押さない場合は、一定距離走行後に警告ブザーでお知らせします。



排出ガス浄化スイッチ

トヨタ コースター環境仕様

車両	ディーゼル車			
	SDG-XZB70	SKG-XZB70 SKG-XZB60	SKG-XZB70V SKG-XZB60V	SPG-XZB70 SPG-XZB60
車両型式				
エンジン	N04C-VK	N04C-VJ		
燃料消費率		4.009		
CO2排出量		軽油*1		
トランスミッション		6AT		5MT
重量モード (国土交通省審査値) (km/L)	8.80	9.10	11.00	9.60
CO2排出量 (g/km)	294	284	235	269
主要燃費改善対策	直噴エンジン、電子制御式燃料噴射、高圧噴射、過給器、インタークーラー			
排出ガス	平成22年規制			
JE05モード	CO 2.22			
認定レベル	NMHC*2 0.17			
	NOx 0.7			
	PM 0.010			
車外騒音(加速/定常/近接)*3 (dB)	76(規制値)/-/81	76(規制値)/-/80	77(規制値)/-/80	76(規制値)/-/80
冷媒の種類/使用量 (g)	HFC-134a/1,500(EX, GX), 1,800(LX)			
車室内VOC*4	自工会自主目標達成			
環境負荷物質削減	鉛 自工会2006年自主目標達成(1996年比1/4以下*5)			
	水銀 自工会自主目標達成(2005年1月以降使用禁止*6)			
	カドミウム 自工会自主目標達成(2007年1月以降使用禁止)			
	六価クロム 自工会自主目標達成(2008年1月以降使用禁止)			

*1.超低硫黄軽油(10ppm) *2.NMHC[非メタン炭化水素]: Non Methane Hydrocarbons *3.平成28年騒音規制
*4.VOC: Volatile Organic Compounds(ホルムアルデヒド、アセトアルデヒド、トルエンなどの揮発性有機化合物) *5.1996年乗用車の業界平均1,850g(バッテリーを除く)
*6.交通安全の観点で使用される部品(ナビゲーション等の液晶ディスプレイ、コンビネーションメーター、ディスプレイランプ、室内蛍光灯)を除く。

■装備類の詳しい設定につきましては、P30-31、P40、P44の主要装備一覧表をご覧ください。

Package Option

便利な装備と機能をあらかじめ搭載・設定した
2つのパッケージオプション車をご用意しました。

レンタカーパッケージ

EX GX [ロングボディ車]

セットメーカーオプション

いくつもの便利な装備を、
まとめてパッケージ。
ドライブの楽しさを広げます。



① 運転席サンバイザー(ビニールレザ) + お客様表示板



② 足拭き付ステップ
●写真はセンタードア(グライドドア・手動)



③ 通路カーペット(カットパイル)



Photo: EX (29人乗り) "レンタカーパッケージ" 装着車。
ボディカラーはベージュメタリック(4R4)。

"レンタカーパッケージ" 装備一覧表

グレード	"レンタカーパッケージ" 装備			
	EX		GX [ロングボディ車]	
乗車定員(人)	29	24	29	24
① 運転席サンバイザー(ビニールレザ) + お客様表示板	*1			
② 足拭き付ステップ	*2			
③ 通路カーペット(カットパイル)				
床洗い用水抜き穴				

*1. お客様表示板は、助手席サンバイザーとの交換となります。 *2. 電動格納式補助ステップ選択時は装着されません。
■"レンタカーパッケージ"はグレード名称ではありません。

営業用ベースパッケージ

EX GX LX

セットメーカーオプション

安全性と使いやすさに配慮した、
"営業用ベースパッケージ"の
グライドオートドアと折戸オートドア。

乗客の保護や、安全性・操作性に配慮して、
オートドアにはさまざまな開閉機能を採用して
います。その他「オートドア開閉予告ブザー」
や折戸オートドアには「非常開放機能」や「挟み
込み防止機能*」も装備されています。



グライドオートドア ●写真はLX



折戸オートドア ●写真はLX

*挟まれる物の形状や挟まれ方によっては挟み込みを検知
できない場合があります。開閉時には十分ご注意ください。
●路線バスに架装する場合は、折戸オートドアをお選びください。

旅客運送事業用バスとして
ご利用いただくための、さまざまな架装を
プラスできるベースパッケージです。

●旅客運送事業用自動車登録をご希望の方は担当スタッフにご相談ください。



① Pレンジ ロックシステム

センタードアが開いている間は、Pレンジ
から他のレンジへのシフト操作ができない
システムです。

② 専用運転席オートドア 操作スイッチ

シフトポジションがPレン
ジの時のみドアの開閉が
行える機能を設けました。



③ オートドア非常開放装置

非常時に、車外からグライドオートドアの開閉
機能を「自動」→「手動」へと切り替える
レバーを設けました。



Photo: LX (29人乗り)
"営業用ベースパッケージ"グライドオートドア装着車。
ボディカラーはホワイト/ベージュ(2JP(058/454))。



④ 手動インナーミラー



⑥ サイドガード



⑧ 電動格納式補助ステップ



⑤ 室内灯(LED灯)



⑦ タコグラフ(一週間用)

■"営業用ベースパッケージ" 装備一覧表

グレード	EX		GX		LX			
	ロングボディ	標準ボディ	ロングボディ	標準ボディ	ロングボディ		標準ボディ	
トランスミッション	6AT		6AT		6AT		6AT	
センタードア	グライドドア・オート		グライドドア・オート		グライドドア・オート	折戸ドア・オート	グライドドア・オート	折戸ドア・オート
乗車定員(人)	29	24	29	24	25	29	24	25
① Pレンジ ロックシステム								
② 専用運転席オートドア操作スイッチ								
③ オートドア非常開放装置							*3	*3
④ 手動インナーミラー								
⑤ 室内灯(LED灯)								
⑥ サイドガード								
⑦ タコグラフ(一週間用)またはタコグラフ取付準備								
⑧ 電動格納式補助ステップ								
パワードアロック	*4							

*3. 折戸ドア・オートは、非常開放機能付です。 *4. 運転席側フロントドアとバックドアに装着されます。 ●営業用ベースパッケージにはASVラベルが搭載されます。
※旅客運送事業用自動車登録には、"営業用ベースパッケージ"の装備の他に架装が必要です。詳しくは、営業スタッフにご相談ください。
■"営業用ベースパッケージ"はグレード名称ではありません。
注) "営業用ベースパッケージ"を選択した場合、折戸ドア専用3段式アステップ、アクセルインターロックは装着できません。詳しくは、営業スタッフにおたずねください。

グレードの装備比較にお役立てください。

くつろぎに満ちた最上級車。

EX.....P24



●写真は29人乗り。

ワンランク上の装備が充実。

GX.....P26



●写真はロングボディ車・24人乗り。

快適な送迎を支えるベーシックグレード。

LX.....P28



●写真はロングボディ車・29人乗り。

COASTER BIG VAN.....P38



●写真は標準ボディ車・9人乗り。

幼児専用車.....P42



●写真は標準ボディ車・大人3人+幼児39人乗り。

グレード

ボディタイプ

定員

エンジン
トランスミッション

センタードア
(標準装備)

標準装備比較

シート表皮

ボディカラー

ロングボディ

29人乗り

NO4C-VK 6AT

NO4C-VJ 5MT



・センタードア
(グライドドア・オート)

ロングボディ

29人乗り

NO4C-VK 6AT

NO4C-VJ 6AT・5MT



・センタードア
(グライドドア・手動)

標準ボディ

24人乗り

NO4C-VJ 6AT・5MT



・センタードア
(グライドドア・手動)

ロングボディ

29人乗り

NO4C-VJ 6AT・5MT



・センタードア
(グライドドア・手動)

標準ボディ

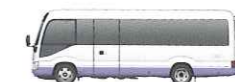
24人乗り

25人乗り

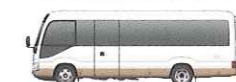
ロングボディ

9人乗り+1,250kg

NO4C-VJ 6AT



ホワイトラベンダー (2DT/058/939) [標準設定]



ホワイトベージュ (2JP/058/454) [標準設定]



ホワイト (058) [メーカーオプション]

EXに追加される主な標準装備



・リアウインドウデフォガー
(タイマー式)



・電動リモコン
インナーミラー



・ルームラック
(トレイタイプ・運転席側)

・運転席ヘッドレスト(トリコット+合成皮革)
・シルバー加飾クーラーレジスター

・低反発座面クッション(リヤ・助手席)
・専用サイドトリム表皮



トリコット+合成皮革 [標準設定]

GXに追加される主な標準装備



・アームレスト(運転席)



・シートポケット/フック/
カップホルダー(バックボード付)



・オートエアコン(ダイヤル式)
(標準ボディ車はヒート機能付)

・補助シート(はね上げ式・シートバック上下スライド式)
・運転席ヘッドレスト(トリコット)
・運転席&助手席サンバイザー(ビニールレザー)
・ウインドシールドUVカットグリーンガラス(テンテッド)

・濃色グレーサイドウインドウガラス
(ブラックサッシ&UVカット機能付・スライド)
・サイドプロテクションモール



トリコット(高級) [標準設定]



トリコット(標準) [メーカーオプション]

LXの主な標準装備



・CD・AM/FM
(USB/AUX端子付)



・マニュアルクーラー
(レバー式)



・リヤシート
リクライニング機構

・運転席リクライニング&スライド機構
・運転席ヘッドレスト(ビニールレザー)
・セーフティサイドロアウインドウ
・運転席シートアンダートレイ

・カップホルダー(バックボード付)
・ハイマウントストップランプ
・ハロゲンヘッドランプ&フォグランプ
・運転席サンバイザー(ビニールレザー)



トリコット(標準) [標準設定]



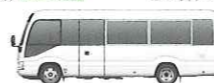
ビニールレザー [メーカーオプション]



ホワイトラベンダー (2DT/058/939) [標準設定]



ホワイトベージュ (2JP/058/454) [標準設定]



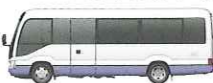
ホワイト (058) [メーカーオプション]



ベージュメタリック (4R4) [標準設定]



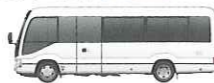
シルバーメタリック (1E7) [標準設定]



ホワイトラベンダー (2DT/058/939) [メーカーオプション]



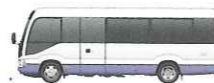
ホワイトベージュ (2JP/058/454) [メーカーオプション]



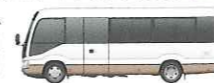
ホワイト (058) [メーカーオプション]



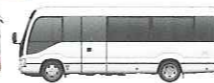
シルバーメタリック (1E7) [標準設定]



ホワイトラベンダー (2DT/058/939) [メーカーオプション]



ホワイトベージュ (2JP/058/454) [メーカーオプション]



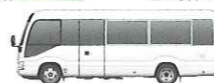
ホワイト (058) [メーカーオプション]



ホワイトラベンダー (2DT/058/939) [標準設定]



ホワイトベージュ (2JP/058/454) [標準設定]



ホワイト (058) [メーカーオプション]

メーカーオプション



NO4C-VJ 6AT・5MT



ホワイト (058) [標準設定]



イエロー (541) [標準設定]

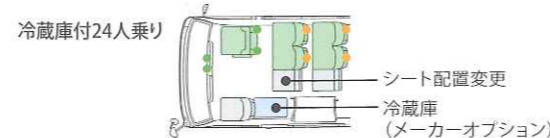
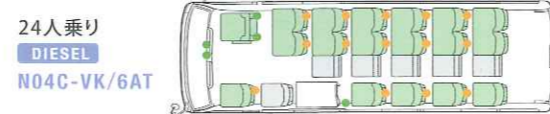
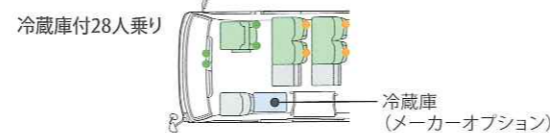
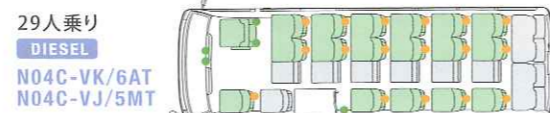
EX

ここだけに広がる、くつろぎと安らぎのひととき。
大切なゲストに、最上級のおもてなしをお届けします。



Photo: EX (29人乗り・6AT)。ボディカラーはベージュメタリック(4R4)。

ロングボディ 29人乗り/24人乗り



- リクライニング機構標準装備
- リクライニング機構設定なし
- シートポケット/フック/カップホルダー
- カップホルダー

標準装備

外装



- センタードア(グライドドア・オート)
- ステップカバー(マット)



- フロントパネルブラックアウト
- ウインドシールドUVカットグリーンガラス(ティンテッド)



- フロントドア運転席側ウインドウ上下ブラックアウト



- 濃色グレーサイドウインドウガラス(ブラックサッシ&UVカット機能付・スライド)
- サイドプロテクションモール



- ラゲージルーム

外装



- バックドア観音扉[24人乗り]
 - ラゲージスペース
- 写真はGX



- ハロゲンヘッドランプ&フォグランプ



- 間欠式フロントウインドウワイパー



- リヤウインドウデフォグ(タイマー式)



- 電動リモコンインナーミラー

視界



- リヤホイール灯



- アクセルインターロック



- オートエアコン(ダイヤル式・リヒート機能付)



- リヤオートヒーター(ダクト式2個)



- シルバー加飾クーラーレジスター

シート



- シート表皮:トリコット+合成皮革



- 運転席リクライニング&スライド機構
- ヘッドレスト表皮(トリコット+合成皮革)
- アームレスト



- リクライニング機構



- 補助シート(はね上げ式・シートバック上下スライド式)



- シートポケット/フック/カップホルダー(バックボード付)
- アシストグリップ

内装



- 助手席サンバイザー(ビニールレザー)



- ルームラック(トレイタイプ・運転席側)



- フロントスポットランプ



- CD・AM/FM(USB/AUX端子付)

■写真は当該グレードと異なる場合があります。装備類の詳細い設定につきましては、P30-31の主要装備一覧表をご覧ください。

GX

ひとつ上の装備が演出する豊かなクルージング。
居心地のよい時間が流れるコースターの上級グレードです。



Photo:GX(ロングボディ車・24人乗り・5MT)。ボディカラーはシルバーメタリック(1E7)。折りたたみ式バックステップはメーカーオプション。

ロングボディ 29人乗り/24人乗り

29人乗り
DIESEL
N04C-VK/6AT
N04C-VJ/6AT
N04C-VJ/5MT

冷蔵庫付28人乗り

冷蔵庫
(メーカーオプション)

24人乗り
DIESEL
N04C-VJ/6AT
N04C-VJ/5MT

冷蔵庫付24人乗り

シート配置変更
冷蔵庫
(メーカーオプション)

標準ボディ 25人乗り

25人乗り
DIESEL
N04C-VJ/6AT
N04C-VJ/5MT

- リクライニング機構標準装備
- リクライニング機構設定なし
- シートポケット/フック/カップホルダー
- カップホルダー

標準装備

外装



●センタードア(グライドドア・オート)
[標準ボディ車]
●ステップカバー(マット)



●センタードア(グライドドア・手動)
[ロングボディ車]
●ステップカバー(マット)



●フロントパネルブラックアウト
●ウインドシールドUVカット
グリーンガラス(ティントッド)



●フロントドア運転席側ウインドウ
上下ブラックアウト



●濃色グレーサイドウインドウガラス
(ブラックサッシ&UVカット機能付・
スライド)
●サイドプロテクションモール

外装



●ラゲージルーム
写真はEX



●バックドア観音扉[24人乗り]
●ラゲージスペース

視界



●ハロゲンヘッドランプ&
フォグランプ



●間欠式フロントウインドウワイパー

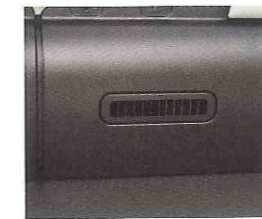


●リヤホイール灯

空調



●オートエアコン(ダイヤル式)
[標準ボディ車はリヒート機能付]



●リアオートヒーター
ダクト式2個[ロングボディ車]
床置2個[標準ボディ車]

シート



●シート表皮:トリコット(上級)



●リクライニング機構



●シートポケット/フック/
カップホルダー(バックボード付)
●アシストグリップ

シート



●補助シート(はね上げ式・シート
バック上下スライド式)



●運転席リクライニング&スライド機構
●ヘッドレスト表皮(トリコット)
●アームレスト

内装



●助手席サンバイザー
(ビニールレザー)

オーディオ



●CD・AM/FM
(USB/AUX端子付)

メーカーオプション

ベージュのトリコットシート表皮をご用意しました。

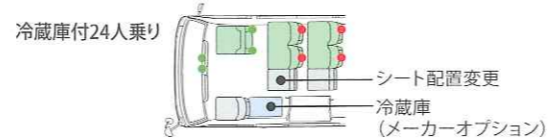
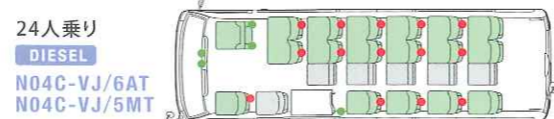
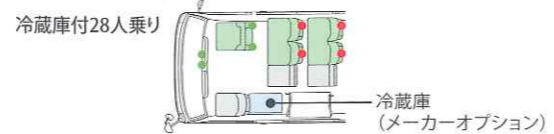
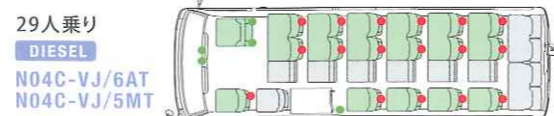


●シート表皮:トリコット(標準)
トリコット(標準)のシート表皮を選択した場合、運転席のヘッドレスト表皮はビニールレザーとなりアームレストは装着されません。また、シートポケット/フックは非装着となります。

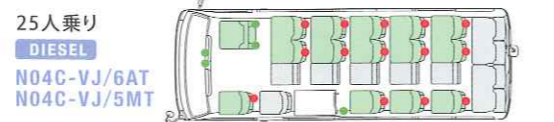


Photo: LX (標準ボディ車・6AT)。ボディカラーはホワイト/ベージュ(2JP(058/454))。

ロングボディ 29人乗り/24人乗り



標準ボディ 25人乗り



- リクライニング機構標準装備
- リクライニング機構設定ナシ
- カップホルダー (バックボード付)
- カップホルダー

標準装備

外装



●センタードア(グライドドア・手動)



●ラゲージルーム
写真はEX



●バックドア観音扉 [24人乗り]
●ラゲージスペース
写真はGX

視界



●ハロゲンヘッドランプ& フォグランプ



●間欠式フロントウインドウワイパー

視界



●リヤホイール灯



●助手席リモコンワイドビューミラー (電動格納式)

空調



●マニュアルクーラー(レバー式)

シート



●シート表皮:トリコット(標準)



●リクライニング機構

シート



●カップホルダー(バックボード付)
●アシストグリップ



●補助シート(はね上げ式)



●運転席リクライニング&スライド機構
●ヘッドレスト表皮(ビニールレザー)

内装



●運転席サンバイザー (ビニールレザー)



●大型デジタルクロック

内装



●室内灯(白熱灯)

オーディオ



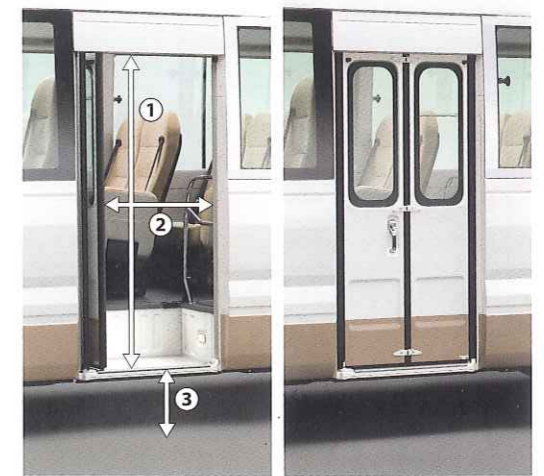
●CD・AM/FM (USB/AUX端子付)

メーカーオプション

センタードアに折戸ドアもご用意しています。

折戸・オートと折戸・手動の2タイプを設定しました。

- ① 折戸ドア高さ 1,675mm
- ② 折戸ドア幅 615mm
- ③ ステップ高さ 370mm



Optional Parts

おもてなしのクオリティをいっそう高める
充実のメーカーオプションをラインアップしています。

タイヤ&ホイール

アルミホイール
(センターキャップ付)
EX GX LX



外装

センタードア(グライドドア・オート)
(開閉予告ブザー付)
EX GX (標準ボディ車)
GX (ロングボディ車) LX



電動格納式補助ステップ
EX GX LX



センタードア(折戸ドア・オート)
センタードア(折戸ドア・手動)
LX



折戸ドア専用3段式ドアステップ
LX



折りたたみ式バックステップ
EX (24人乗り) GX (24人乗り) LX (24人乗り)



視界

リヤウインドウデフォグガー
(タイマー式)
EX GX LX



助手席リモコンワイドビューミラー
(電動格納式・熱線ヒーター付)
EX GX LX



バックカメラ
EX GX LX



操作性

アクセルインターロック
EX GX (標準ボディ車)
GX (ロングボディ車) LX



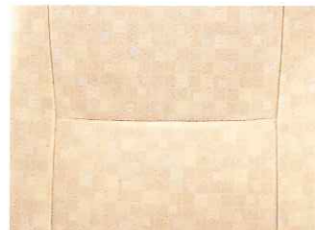
空調

換気扇
EX GX

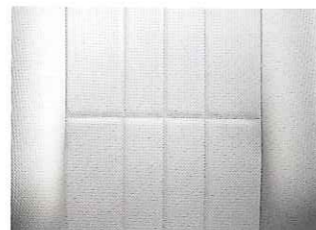


シート

トリコット(標準)
GX LX



ビニールレザー
LX



内装

ルームラック
(トレイタイプ・運転席側)
EX GX LX



カーテン(サイド・リヤ)
EX GX LX
24人乗りはサイドのみ



ラゲージルームセパレーター
EX (24人乗り) GX (24人乗り) LX (24人乗り)



運転席サンバイザー+
お客様表示板
EX GX LX



助手席サンバイザー
(ビニールレザー)
EX GX LX



室内灯(LED灯)
EX GX LX



冷蔵庫
EX GX (ロングボディ車)
LX (ロングボディ車)



傘立て
EX GX LX



フロントスポットランプ
EX GX LX



オーディオ&ビジュアルシステム その他

後席ディスプレイ(17.5インチ)
EX GX (ロングボディ車)
LX (ロングボディ車)



室内用マイク1本+マイクアンプ
EX GX LX



トヨタ コースター 価格表

グレード		EX			GX				LX								
ボディタイプ		ロングボディ			ロングボディ				標準ボディ		ロングボディ				標準ボディ		
エンジン		N04C-VK		N04C-VJ	N04C-VK		N04C-VJ		N04C-VJ		N04C-VJ				N04C-VJ		
乗車定員		29人	24人	29人	29人	29人		24人		25人		29人		24人		25人	
トランスミッション		6AT	6AT	5MT	6AT	6AT	5MT	6AT	5MT	6AT	5MT	6AT	5MT	6AT	5MT	6AT	5MT
メーカー希望 小売価格※1	一般地区	8,837,640円	9,086,040円	8,373,240円	8,027,640円	7,336,440円	7,028,640円	7,584,840円	7,277,040円	7,023,240円	6,715,440円	7,196,040円	6,888,240円	7,444,440円	7,136,640円	6,461,640円	6,153,840円
	消費税抜き	8,183,000円	8,413,000円	7,753,000円	7,433,000円	6,793,000円	6,508,000円	7,023,000円	6,738,000円	6,503,000円	6,218,000円	6,663,000円	6,378,000円	6,893,000円	6,608,000円	5,983,000円	5,698,000円
	北海道地区※2	8,872,200円	9,120,600円	8,407,800円	8,071,920円	7,380,720円	7,072,920円	7,629,120円	7,321,320円	7,067,520円	6,759,720円	7,240,320円	6,932,520円	7,488,720円	7,180,920円	6,505,920円	6,198,120円
	消費税抜き	8,215,000円	8,445,000円	7,785,000円	7,474,000円	6,834,000円	6,549,000円	7,064,000円	6,779,000円	6,544,000円	6,259,000円	6,704,000円	6,419,000円	6,934,000円	6,649,000円	6,024,000円	5,739,000円

※1.沖縄地区は価格が異なります。 ※2.北海道地区には寒冷地仕様が含まれます。

◆価格はメーカー希望小売価格(消費税8%込み)18年6月現在のもの)で参考価格です。価格は販売店が独自に定めていますので、詳しくは各販売店におたずねください。

◆価格はスペアタイヤ、タイヤ交換用工具付の価格です。 ◆価格にはオプション価格は含まれていません。 ◆保険料、税金(除く消費税)、登録料などの諸費用は別途申し受けます。

メーカーオプション 単独オプション価格表 メーカーオプション(ご注文時に申し受けます)

足まわり	アルミホイール(センターキャップ付)	378,000円(消費税抜き350,000円)				378,000円(消費税抜き350,000円)				378,000円(消費税抜き350,000円)							
外装	電動格納式補助ステップ	270,000円(消費税抜き250,000円)								270,000円(消費税抜き250,000円)							
	センタードア(折戸ドア・手動)									-58,320円(消費税抜き-54,000円)							
	折りたたみ式バックステップ	15,120円 (消費税抜き14,000円)						15,120円(消費税抜き14,000円)				15,120円(消費税抜き14,000円)					
視界	リヤウインドウデフォグ(タイマー式)					9,720円(消費税抜き9,000円)				9,720円(消費税抜き9,000円)							
空調	換気扇	108,000円(消費税抜き100,000円)				108,000円(消費税抜き100,000円)											
シート	ビニールレザーシート表皮 (リヤシート、運転席・助手席)									-16,200円(消費税抜き-15,000円)				-14,040円(消費税抜き-13,000円)			
内装	ルームラック(トレイタイプ・運転席側)					86,400円(消費税抜き80,000円)				86,400円(消費税抜き80,000円)							
	カーテン(サイド・リヤ)	97,200円(消費税抜き90,000円)				97,200円(消費税抜き90,000円)				84,240円(消費税抜き78,000円)		97,200円(消費税抜き90,000円)				84,240円(消費税抜き78,000円)	
	ラゲージルームセパレーター			5,940円 (消費税抜き5,500円)				5,940円(消費税抜き5,500円)				5,940円(消費税抜き5,500円)					
	ビニールレザー 運転席 お客様表示板	21,600円(消費税抜き20,000円)				21,600円(消費税抜き20,000円)				24,840円(消費税抜き23,000円)							
	サンバイザー 運転席 助手席									3,240円(消費税抜き3,000円)							
	室内灯(LED灯)	9,720円(消費税抜き9,000円)				9,720円(消費税抜き9,000円)				9,720円(消費税抜き9,000円)							
	フロントスポットランプ									6,480円(消費税抜き6,000円)							
	冷蔵庫	95,040円 (消費税抜き88,000円)	108,000円 (消費税抜き100,000円)	95,040円 (消費税抜き88,000円)	95,040円(消費税抜き88,000円)		108,000円(消費税抜き100,000円)				95,040円(消費税抜き88,000円)		108,000円(消費税抜き100,000円)				
傘立て	8,640円(消費税抜き8,000円)				8,640円(消費税抜き8,000円)				8,640円(消費税抜き8,000円)								
その他	室内用マイク1本+マイクアンプ	21,600円(消費税抜き20,000円)				21,600円(消費税抜き20,000円)				21,600円(消費税抜き20,000円)							

メーカーオプション セットオプション価格表

センタードア(グライドドア・オート)+アクセルインターロック					140,400円(消費税抜き130,000円)				140,400円(消費税抜き130,000円)						
+電動格納式補助ステップ					410,400円(消費税抜き380,000円)				410,400円(消費税抜き380,000円)						
センタードア(折戸ドア・オート)+アクセルインターロック									82,080円(消費税抜き76,000円)						
+折戸ドア専用3段式ドアステップ									125,280円(消費税抜き116,000円)						
センタードア(折戸ドア・手動)+折戸ドア専用3段式ドアステップ									-15,120円(消費税抜き-14,000円)						
トリコット(標準)シート表皮															
+カップホルダー(バックボード付)					-34,560円(消費税抜き-32,000円)		-30,240円(消費税抜き-28,000円)		-30,240円(消費税抜き-28,000円)						
オーディオレス(カバーレス)+バックカメラ	4,320円(消費税抜き4,000円)				4,320円(消費税抜き4,000円)				4,320円(消費税抜き4,000円)						
+後席ディスプレイ(17.5インチ)	619,920円(消費税抜き574,000円)				619,920円(消費税抜き574,000円)				619,920円(消費税抜き574,000円)						
寒冷地仕様+助手席リモコンワイドビューミラー(電動格納式・熱線ヒーター付)	34,560円(消費税抜き32,000円)※1														
+リヤウインドウデフォグ(タイマー式)					44,280円(消費税抜き41,000円)※1				44,280円(消費税抜き41,000円)※1						
+パワーヒーター	250,560円(消費税抜き232,000円)※1				260,280円(消費税抜き241,000円)※1				260,280円(消費税抜き241,000円)※1						
+リヤフォグラブ	261,360円(消費税抜き242,000円)※1				271,080円(消費税抜き251,000円)※1				271,080円(消費税抜き251,000円)※1						
寒冷地仕様+助手席リモコンワイドビューミラー(電動格納式・熱線ヒーター付)+リヤフォグラブ	45,360円(消費税抜き42,000円)※1														
+リヤウインドウデフォグ(タイマー式)					55,080円(消費税抜き51,000円)※1				55,080円(消費税抜き51,000円)※1						
“レンタカーパッケージ”	38,664円(消費税抜き35,800円)				38,664円(消費税抜き35,800円)										
+電動格納式補助ステップ(折戸ドア・オート)+アクセルインターロック	308,664円(消費税抜き285,800円)				449,064円(消費税抜き415,800円)										
センタードア(グライドドア・オート)+タコグラフ取付準備	16,200円 (消費税抜き15,000円)	32,400円 (消費税抜き30,000円)			156,600円(消費税抜き145,000円)	172,800円 (消費税抜き160,000円)			16,200円 (消費税抜き15,000円)	156,600円 (消費税抜き145,000円)	172,800円 (消費税抜き160,000円)			156,600円 (消費税抜き145,000円)	
+電動格納式補助ステップ	286,200円 (消費税抜き265,000円)	302,400円 (消費税抜き280,000円)			426,600円(消費税抜き395,000円)	442,800円 (消費税抜き410,000円)			286,200円 (消費税抜き265,000円)	426,600円 (消費税抜き395,000円)	442,800円 (消費税抜き410,000円)			426,600円 (消費税抜き395,000円)	
センタードア(グライドドア・オート)+タコグラフ	52,920円 (消費税抜き49,000円)	69,120円 (消費税抜き64,000円)			193,320円(消費税抜き179,000円)	209,520円 (消費税抜き194,000円)			52,920円 (消費税抜き49,000円)	193,320円 (消費税抜き179,000円)	209,520円 (消費税抜き194,000円)			193,320円 (消費税抜き179,000円)	
+電動格納式補助ステップ	322,920円 (消費税抜き299,000円)	339,120円 (消費税抜き314,000円)			463,320円(消費税抜き429,000円)	479,520円 (消費税抜き444,000円)			322,920円 (消費税抜き299,000円)	463,320円 (消費税抜き429,000円)	479,520円 (消費税抜き444,000円)			463,320円 (消費税抜き429,000円)	
センタードア(折戸ドア・オート)+タコグラフ取付準備											76,680円 (消費税抜き71,000円)			92,880円 (消費税抜き86,000円)	76,680円 (消費税抜き71,000円)
センタードア(折戸ドア・オート)+タコグラフ											113,400円 (消費税抜き105,000円)			129,600円 (消費税抜き120,000円)	113,400円 (消費税抜き105,000円)

※1.寒冷地仕様を含むメーカーオプションの詳細内容につきましては販売店にお問い合わせください。なお、北海道地区には寒冷地仕様が標準装備されます。

◆オプション価格はメーカー希望小売価格(消費税8%込み)18年6月現在のもの)で参考価格です。価格は販売店が独自に定めていますので、詳しくは各販売店におたずねください。

■装備類の詳細な設定につきましては、P30-31の主要装備一覧表をご覧ください。

トヨタ コースター 主要諸元表 <2WD:2ナンバー>

グレード	EX					GX					LX						
ボディタイプ	ロングボディ					ロングボディ					標準ボディ						
エンジン最高出力<kW(PS)>[ネット]	132(180)		110(150)			132(180)		110(150)			110(150)		110(150)				
乗車定員	29人*1		24人*2			29人*1		24人*2			29人*1		24人*2				
トランスミッション	6AT		6AT			5MT		6AT			5MT		6AT				
■車両型式・重量・性能																	
車両型式	SDG-XZB70-ZRTQH	SDG-XZB70-ZXTQH	SPG-XZB70-ZRMQY	SDG-XZB70-ZRTEH	SKG-XZB70-ZRTEY	SPG-XZB70-ZRMEY	SKG-XZB70-ZXTEY	SPG-XZB70-ZXMEY	SKG-XZB60-ZRTEY	SPG-XZB60-ZRMEY	SKG-XZB70-ZRTNY	SPG-XZB70-ZRMNY	SKG-XZB70-ZXTNY	SPG-XZB70-ZXMNY	SKG-XZB60-ZRTNY	SPG-XZB60-ZRMNY	
車両重量*3	kg		3,880	3,850	3,820	3,830	3,830	3,780	3,810	3,760	3,620	3,570	3,800	3,750	3,780	3,720	
車両総重量*3	kg		5,475	5,170	5,415	5,425	5,425	5,375	5,130	5,080	4,995	4,945	5,395	5,345	5,100	5,040	
最小回転半径	m		6.5					6.5					5.5				
燃料消費率 重量車モード (国土交通省審査値) km/L	8.80		8.80			9.60		8.80			9.10		9.60			9.10	
主要燃費改善対策 直噴エンジン、電子制御式燃料噴射、高圧噴射、過給器、インタークーラー																	
■寸法																	
車両寸法 mm	全長	6,990					6,990					6,255					
	全幅	2,080					2,080					2,080					
	全高	2,635*4					2,635*4					2,630*5					
	ホイールベース	3,935					3,935					3,200					
	トレッド 前	1,690					1,690					1,690					
	後	1,490*6					1,490*6					1,490*6					
室内寸法 mm	長	6,230		5,515			6,230		5,515			6,230		5,515			
	幅	1,885					1,885					1,885					
	高	1,890*8					1,890*8					1,890					
■エンジン																	
型式	N04C-VK		N04C-VJ			N04C-VK		N04C-VJ			N04C-VJ						
燃料タンク容量 L	95					95					95						
使用燃料	軽油(超低硫黄)					軽油(超低硫黄)					軽油(超低硫黄)						
■トランスミッション																	
トランスミッション型式	A861E型		M551型			A861E型		M551型			A861E型		M551型				
減速比	4.625		4.875			4.625		4.875			4.625		4.875				
■サスペンション・ブレーキ																	
サスペンション	フロント	トーションバータイプダブルウィッシュボーン式独立懸架					トーションバータイプダブルウィッシュボーン式独立懸架					トーションバータイプダブルウィッシュボーン式独立懸架					
	リア	車軸式半楕円板ばね					車軸式半楕円板ばね					車軸式半楕円板ばね					
ブレーキ	フロント	油圧真空倍力装置付ベンチレーテッドディスク					油圧真空倍力装置付ベンチレーテッドディスク					油圧真空倍力装置付ベンチレーテッドディスク					
	リア	油圧真空倍力装置付デュオ2リーディング					油圧真空倍力装置付デュオ2リーディング					油圧真空倍力装置付デュオ2リーディング					
	パーキング	機械式推進軸制動内部拡張形					機械式推進軸制動内部拡張形					機械式推進軸制動内部拡張形					
	補助ブレーキ	排気管開閉弁式排気ブレーキ					排気管開閉弁式排気ブレーキ					排気管開閉弁式排気ブレーキ					

■エンジン主要諸元表

項目	型式	直噴ディーゼルトーボ	
		N04C-VK型	N04C-VJ型
種類		直列4気筒	直列4気筒
内径×行程(mm)		104.0×118.0	104.0×118.0
総排気量(L)		4.009	4.009
圧縮比		17.0	18.0
燃料供給装置		コモンレール式燃料噴射装置	コモンレール式燃料噴射装置
最高出力:ネットkW(PS)/r.p.m.		132(180)/2,800	110(150)/2,500
最大トルク:ネットN・m(kgf・m)/r.p.m.		461(47.0)/1,600	420(42.8)/1,400

■トランスミッション主要諸元表

項目	型式	M551型	A861E型
		形式	5速マニュアル
1速		5.099	3.314
2速		2.910	1.912
3速		1.652	1.321
4速		1.000	1.000
5速		0.674	0.750
6速		—	0.605
後退		4.625	3.134

■ディーゼルバス・トラック 重量車モード燃費値

乗車定員	車両総重量範囲	最大積載量	エンジン		トランスミッション	重量車モード燃費値(km/L)	シミュレーション計算仕様		
			型式	最高出力(kW)			最終減速比	タイヤ(後輪)	
								サイズ	動荷重半径(m)
11人以上	3.5トン超6.0トン以下	—	N04C-VK	132	A861E	8.80	4.625	215/70R17.5	0.363
			N04C-VJ	110	A861E	9.10	4.625	215/70R17.5	0.363
			N04C-VJ	110	M551	9.60	4.875	215/70R17.5	0.363
			N04C-VJ	110	A861E	11.00	4.625	215/70R17.5	0.363

※重量車モード燃費値は法令に基づく標準的な諸元値および条件を用いてエンジン燃費を実測し、シミュレーション法で算出した国土交通省審査値です。
 ※この燃費値は法令に定められた車両総重量範囲および最大積載量区分ごとの下記標準諸元値・車型による走行抵抗と上表シミュレーション計算仕様およびエアコンOFFなどの条件のもとに算出しています。
 (1) 車両総重量3.5トン超6.0トン以下、乗車定員11人以上の乗用車(一般バス):空車時車両重量3,543kg、乗車定員29名、全高2,593mm、全幅2,027mm
 (2) 車両総重量3.5トン超7.5トン以下、最大積載量1.5トン以下のトラック:空車時車両重量1,957kg、最大積載量1,490kg、乗車定員3名、全高1,982mm、全幅1,695mm、平ボディ装着
 ※なお、実際の走行時にはその走り方や条件(気象、道路、車両、運転、積載状況、整備等の状況)が異なってきますので、それに応じて燃費が異なります。

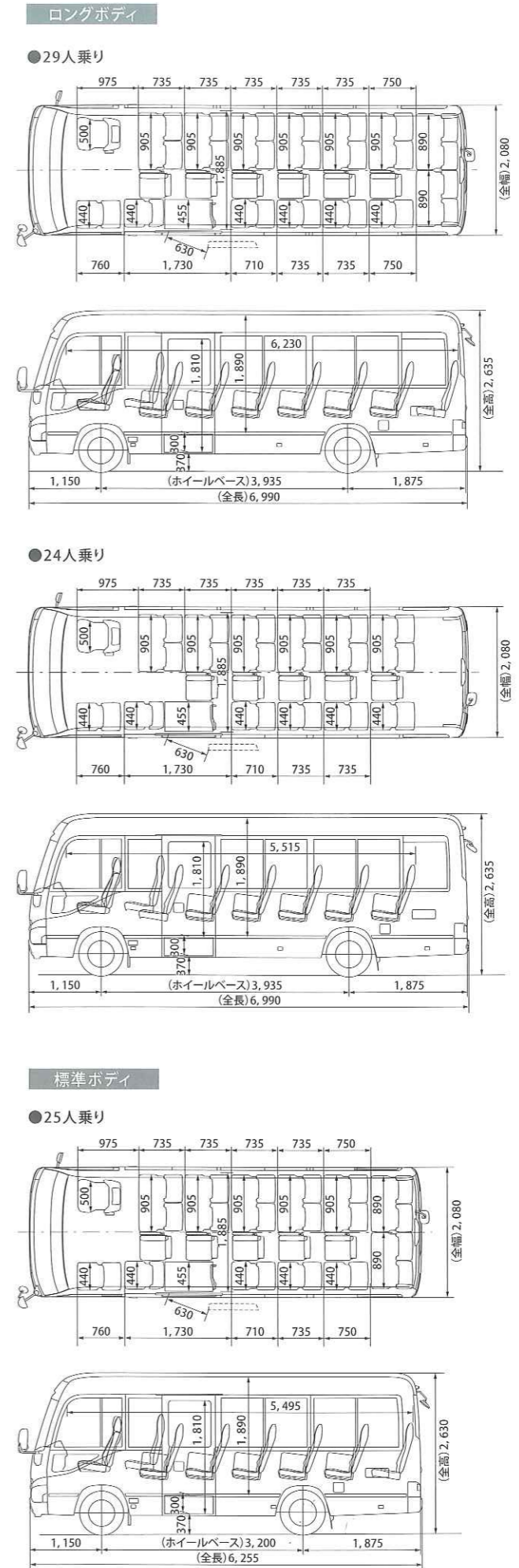
自動車リサイクル法の施行により、下表のリサイクル料金が別途必要となります。

リサイクル料金表(単位:円)	グレード	リサイクル預託金				資金管理料金	合計
		シュレッダーダスト料金	エアバッグ類料金	フロン類料金	情報管理料金		
	EX、GX、LX	16,910	1,930	3,670	130	290	22,930

※リサイクル料金は'18年6月時点の金額

●リサイクル預託金が預託済のお車を商品として譲渡する旧所有者(譲渡人)は、車両価値部分とリサイクル預託金相当額の合計額を新所有者(譲受人)からお受け取りになることにより、リサイクル預託金の返金を受けることができます。詳しくは、取扱販売店におたずねください。

寸法図(単位:mm)



- *1.冷蔵庫をメーカーオプション装着した場合、乗員定員は29人乗りから28人乗りになります。
- *2.冷蔵庫をメーカーオプション装着した場合、運転席側最前列横に補助シートが追加されるため乗員定員に変更はありません。
- *3.車両重量、車両総重量は、装着オプションにより変更となる場合があります。詳しくは販売店におたずねください。
- *4.換気扇をメーカーオプション装着した場合は全高が170mm高くなります。
- *5.換気扇をメーカーオプション装着した場合は全高が175mm高くなります。
- *6.アルミホイールをメーカーオプション装着した場合は、トレッド(後)が15mm広くなります。
- *7.社内測定値
- *8."レンタカーパッケージ"をメーカーオプション装着した場合は室内高が5mm(社内測定値)低くなります。

◆トヨタ コースター はASV減税の対象車です。ご購入時に自動車取得税の軽減措置が受けられます(平成31年3月31日まで)。また、自動車重量税の軽減措置が受けられます(平成33年4月30日までに新車登録を受ける車を対象)。詳しくは販売店におたずねください。

- 旅客運送事業用自動車として登録をご希望の方は、担当スタッフにご相談ください。なお、車両は持ち込み登録となります。
- 燃料消費率は定められた試験条件での値です。お客様の使用環境(気象、渋滞等)や運転方法(急発進、エアコン使用等)に応じて燃料消費率は異なります。
- 重量車モード燃費値は法令に基づく標準的な諸元値および条件を用いてエンジン燃費を実測し、シミュレーション法で算出した国土交通省審査値です。なお、実際の走行時にはその走り方や条件(気象、道路、車両、運転、積載状況、整備等の状況)が異なってきますので、それに応じて燃費が異なります。詳しくはP36をご覧ください。
- エンジン出力表示にはネット値とグロス値があります。「グロス」とはエンジン単体で測定したものであり、「ネット」とはエンジンを車両搭載状態とほぼ同条件で測定したものです。同じエンジンで測定した場合「ネット」は「グロス」よりも約5%程度低い値(自工会調べ)となります。
- TOYOTA SAFETY SENSE™「COASTER」VSC™TRC™ECT™DPR™T-Connect™はトヨタ自動車(株)の商標です。
- 道路運送車両法による自動車型式指定申請書参照。

■装備類の詳細な設定につきましては、P30-31の主要装備一覧表をご覧ください。

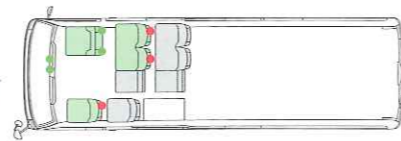
COASTER BIG VAN

立ち作業もできる広々した荷室に、9名の乗車スペース。
ビッグバンはビジネスの頼もしいパートナーです。



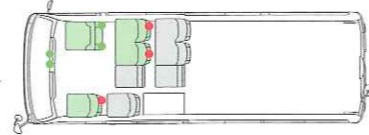
ロングボディ 9人乗り+1,250kg

DIESEL
N04C-VJ/6AT



標準ボディ 9人乗り+1,250kg

DIESEL
N04C-VJ/6AT



- リクライニング機構標準装備
- リクライニング機構設定なし
- カップホルダー(バックボード付) ● カップホルダー



Photo: コースタービッグバン(標準ボディ車)。ボディカラーはホワイト/ラベンダー(2DT(058/939))。



標準装備

外装



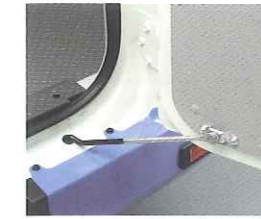
●センタードア(グライドドア・手動)



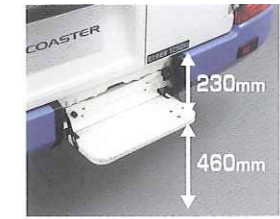
●バックドア(観音扉)



開口部寸法



●バックドアオープンストッパー



●折りたたみ式ボックスステップ

視界



●ハロゲンヘッドランプ&フォグランプ



●助手席リモコンワイドビューミラー(電動格納式)



●リヤホイール灯

空調



●マニュアルクーラー(レバー式)



●リヤマニュアルヒーター(床置1個)

シート



●シート表皮:トリコット(標準)



●運転席リクライニング&スライド機構
●ヘッドレスト表皮(ビニールレザー)



●リクライニング機構
写真はLX



●カップホルダー(バックボード付)
●アシストグリップ



●補助シート(はね上げ式)

内装



●セバレーターパイプ



●大型デジタルクロック



●アシストグリップ(助手席側窓付)



●ローフック

オーディオ



●CD・AM/FM(USB/AUX端子付)

メーカーオプション



●センタードア(グライドドア・オート)



●センタードア(折戸ドア・手動)



●セバレーターカーテン



●濃色グレーサイドウインドウガラス(ブラックサッシ&UVカット機能付・スライド)



●助手席サンバイザー(ビニールレザー)

■写真は当該グレードと異なる場合があります。装備類の詳細な設定につきましては、P40の主要装備一覧表をご覧ください。

トヨタ コースタービッグバン 主要装備一覧表

標準装備 (緑) メーカーオプション (黄) (ご注文時に申し受けます)

グレード	LX		
	ロングボディ	標準ボディ	
ボディタイプ	標準ボディ		
乗車定員・最大積載量	9人+1,250kg		
エンジン	N04C-VJ		
タイヤ&ホイール	215/70R17.5-118/116N LT(前後) スチールホイール	18	
予防安全	Toyota Safety Sense*	15	
	ブレーキアシスト	15	
	オートマチックハイビーム	15	
	VSC(車両安定制御システム)&TRC(トラクションコントロール)	17	
衝突安全	EBD(電子制動力配分制御)付ABS+ブレーキアシスト	17	
	ヒルスタートアシストコントロール	17	
	コンライト(ライト自動点灯・消灯システム)	17	
	SRSエアバッグ(運転席・助手席)	16	
外装	ELR付3点式シートベルト	16	
	フロントドア	5,400円(消費税抜き5,000円)	
	フロントパネル(ボディ色)		
	センタードア	140,400円(消費税抜き130,000円)	
	バックドア(観音扉)		
	パワードアロック(全ドア)	*4 11	
	折りたたみ式バックステップ	39	
	バックドアオープンストッパー	39	
	ウインドシールドUVカットグリーンガラス		
	ウインドシールドデッドヘッドUVカットグリーンガラス	2,160円(消費税抜き2,000円)	
視界	サイドウインドウガラス	*2 8	
	助手席ウインドウUVカットグリーンガラス(ブラックサッシ付)		
	リアフレクター付リヤバンパー		
	ハロゲンヘッドランプ&フォグランプ	17	
	リヤフォグランプ(右側のみ)	*5 17	
	間欠式フロントウインドウワイパー		
操作性	リヤウインドウデフォッガー(タイマー式)	*6	
	助手席リモコン	*6 17	
	ワイドビューミラー	17	
	ハイマウントストップランプ	17	
空調	電動格納式・熱線ヒーター付	*6 17	
	ワイドビューミラー	17	
シート	電動格納式		
	アクセルインターロック	*3 17	
	タコグラフ取付準備	*7 39	
	マニュアルクーラー(レバー式)	39	
	リヤヒーター(床置1個・マニュアル)	*8 39	
	パワヒーター	*5 216,000円(消費税抜き200,000円)	
	ハイバックシート(リヤシート・助手席)	8	
	シート表皮	トリコット(標準)	39
	リクライニング機構	*9 39	
	リヤシート	補助シート(はね上げ式)	39
内装	カップホルダー(バックボード付)	39	
	リクライニング機構(運転席はシートスライド付)	11	
	ヘッドレスト表皮	39	
	サンバイザー	ビニールレザー(運転席)	39
その他	室内灯(白熱灯・バックドア連動)		
	傘立て	*10 32	
	セパレーターパイプ	39	
	セパレーターカーテン	*6 39	
	ロープフック	39	
	アシストグリップ(リヤシートバックボード付/運転席側リヤ付/助手席側窓付)		
オーディオ&ビジュアルシステム	CD・AM/FM(USB/AUX端子付)	*11 11	
その他	寒冷地仕様<リヤウインドウデフォッガー(タイマー式)・セパレーターカーテンなど>	*12 62,640円(消費税抜き58,000円)	

トヨタ コースタービッグバン 価格表

グレード	LX		
ボディタイプ	ロングボディ	標準ボディ	
メーカー希望小売価格*	一般地区	6,985,440円	6,407,640円
	消費税抜き	6,468,000円	5,933,000円
北海道地区*	消費税抜き	7,048,080円	6,470,280円
	消費税抜き	6,526,000円	5,991,000円

自動車リサイクル法の施行により、下表のリサイクル料金が別途必要となります。

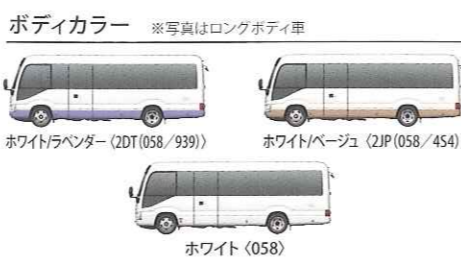
リサイクル料金表(単位:円)	リサイクル預託金					合計
	シュレッダーダスト料金	エアバッグ類料金	フロン類料金	情報管理料金	資金管理料金	
コースタービッグバン	16,910	1,930	1,650	130	290	20,910

※リサイクル料金は'18年6月時点の金額

●リサイクル預託金が預託済のお車を商品甲として譲渡する旧所有者(譲渡人)は、車両価値部分とリサイクル預託金相当額の合計額を新所有者(譲受人)からお受け取りになることにより、リサイクル預託金の返金を受けることができます。詳しくは、取扱販売店におたずねください。

- 全車標準装備
- スベアタイヤ(車両装着タイヤ) ●排気ブレーキ
 - フューエルリッドオープナー ●センタードアステップランプ
 - フロント&サイドアンダーミラー
 - リヤアンダーミラー(ドア取り付け) ●リヤホイール灯
 - ヘッドランプレベリング機能(マニュアル)
 - オフティロンメーター(タコメーター・メーター照度コントロール付)
 - イルミネーテッドエントリーシステム(イグニッションキー照明)
 - 大型ドアポケット ●マルチインフォメーションディスプレイ
 - フロントヒーター ●パワーステアリング
 - 運転席シートアンダートレイ ●大型デジタルクロック
 - スピーカー(運転席1+後席2)
 - 運転席シートベルト非装着警告灯(点滅式・ブザー)
 - 12Vバッテリー(2個) ●アクセサリソケット
 - 盗難防止システム(イモビライザー)
 - 排出ガス浄化装置堆積モニター ●タイヤ交換用工具 など

- ◆メーカーオプションはご注文時に申し受けます。メーカーの工場装着のため、ご注文後はお受けできませんのでご了承ください。
- ◆価格はメーカー希望小売価格(消費税8%込み)'18年6月現在のものを参考価格です。価格は販売店が独自に定めていますので、詳しくは各販売店におたずねください。
1. レーダークルーズコントロールシステムの機能は搭載されていません。
 2. フロントドア(運転席側ウインドウ上下ブラックアウト)とサイドウインドウガラス(濃色グレー)はセットでメーカーオプションとなります。
 3. センタードア(グライドドア・オート)とアクセラレーターロックはセットでメーカーオプションとなります。
 4. センタードア(折戸ドア)を選択した場合、センタードア(折戸ドア)にはパワードアロックは非装着となります。
 5. 寒冷地仕様を選択した場合、選択できます。
 6. 熱線ヒーター付電動格納式助手席リモコンワイドビューミラー、リヤウインドウデフォッガー(タイマー式)、セパレーターカーテンと寒冷地仕様はセットでメーカーオプションとなります。また、リヤウインドウデフォッガー(タイマー式)とセパレーターカーテンは単独でも選択できます。
 7. タコグラフ取付準備は、配線および取付開口部ベゼルが装着されます。なお、メーカーオプション価格は(0円)となります。
 8. メーカーオプションで、リヤヒーター本体1個と配管用ホース等がセットになっているリヤヒーターキットもございます。取り付けには、別途取付作業が必要となります。詳しくは販売店にお問い合わせください。
 9. 最後列シートと助手席側2列目シートは固定シートとなります。
 10. センタードア(折戸ドア)選択時、選択できません。
 11. ディスクによっては再生できない場合があります。
 12. 寒冷地仕様車の詳しい内容につきましては販売店にお問い合わせください。なお、北海道地区には寒冷地仕様が標準装備されます。



内外配色設定一覧表

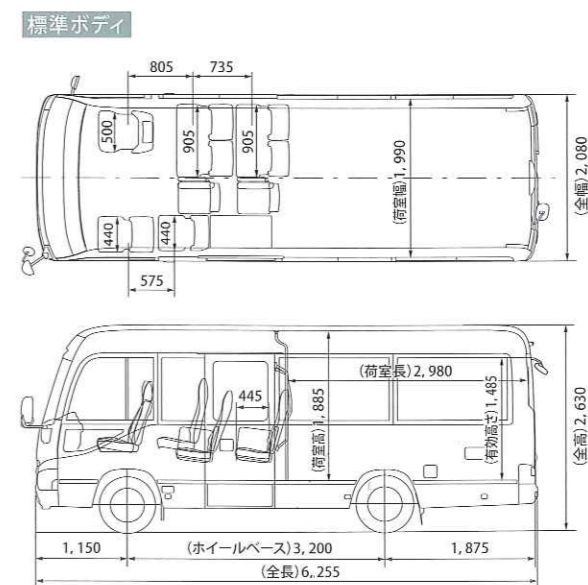
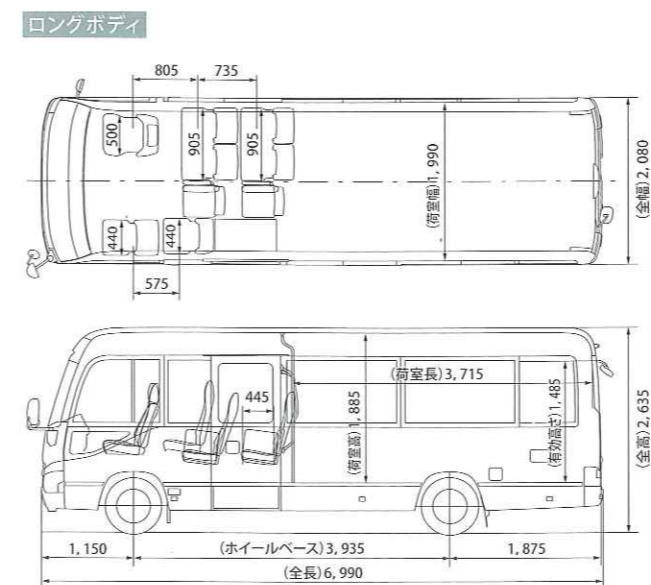
グレード	LX
内装色(ミディアムグレー)	
ホイールラベンダー (2DT(058/939))	
ホイールベージュ (2JP(058/454))	
ホワイト (058)	-28,080円(消費税抜き-26,000円)

1. 沖縄地区は価格が異なります。
 2. 北海道地区には寒冷地仕様が含まれます。
- ◆価格はメーカー希望小売価格(消費税8%込み)'18年6月現在のものを参考価格です。価格は販売店が独自に定めていますので、詳しくは各販売店におたずねください。
- ◆価格はスベアタイヤ、タイヤ交換用工具付の価格です。
- ◆価格にはオプション価格は含まれていません。
- ◆保険料、税金(除く消費税)、登録料などの諸費用は別途申し受けます。

トヨタ コースタービッグバン 主要諸元表 <2WD:1ナンバー>

グレード	LX		
ボディタイプ	ロングボディ	標準ボディ	
乗車定員・最大積載量	9人+1,250kg		
トランスミッション	6AT		
■車両型式・重量・性能			
車両型式	SKG-XZB70V-ZRTNY	SKG-XZB60V-ZRTNY	
車両重量 *1	kg 3,550	3,400	
車両総重量 *1	kg 5,295	5,145	
最小回転半径	m 6.5	5.5	
燃料消費率	11.00		
重量車モード(国土交通省審査値)	km/L		
主要燃費改善対策	直噴エンジン、電子制御式燃料噴射、高圧噴射、通給器、インタークーラー		
■寸法			
車両寸法 mm	全長	6,990	6,255
	全幅	2,080	2,080
	全高	2,635	2,630
	ホイールベース	3,935	3,200
	トレッド 前	1,690	1,690
	後	1,490	1,490
荷室寸法 mm	最低地上高 *2	185	185
	長	3,715	2,980
	幅	1,990	1,990
高	1,885	1,885	
■エンジン			
型式	直噴ディーゼルトーボ		
種類	N04C-VJ		
総排気量	L 4.009		
内径×行程	mm 104.0×118.0		
圧縮比	18.0		
最高出力(ネット)	kW(PS)/r.p.m. 110(150)/2,500		
最大トルク(ネット)	N·m(kgf·m)/r.p.m. 420(42.8)/1,400		
燃料供給装置	コモンレール式燃料噴射装置		
燃料タンク容量	L 95		
使用燃料	軽油(超低硫黄)		
■変速比・減速比			
形式	電子制御式6速オートマチック(ECT)		
トランスミッション型式	A861E型		
1速	3.314		
2速	1.912		
3速	1.321		
4速	1.000		
5速	0.750		
6速	0.605		
後退	3.134		
減速比	4.625		
■サスペンション・ブレーキ			
サスペンション	フロント	トーションバータイプダブルウィッシュボーン式独立懸架	
リヤ	車軸式半橋円板ばね		
ブレーキ	フロント	油圧真空倍力装置付ベンチレーテッドディスク	
リヤ	油圧真空倍力装置付デュオ2リディング		
パーキング	機械式推進軸制御内部拡張形		
補助ブレーキ	排気管閉閉弁式排気ブレーキ		

コースタービッグバン 寸法図(単位:mm)



*1.車両重量、車両総重量は、装着オプションにより変更となる場合があります。詳しくは販売店におたずねください。

*2.社内測定値

◆トヨタ コースタービッグバンはASV減税の対象車です。ご購入時に自動車取得税の軽減措置が受けられます(平成31年3月31日まで)。また、自動車重量税の軽減措置が受けられます(平成33年4月30日までに新車登録を受ける車を対象)。詳しくは販売店におたずねください。

●燃料消費率は定められた試験条件での値です。お客様の使用環境(気象、渋滞等)や運転方法(急発進、エアコン使用等)に応じて燃料消費率は異なります。

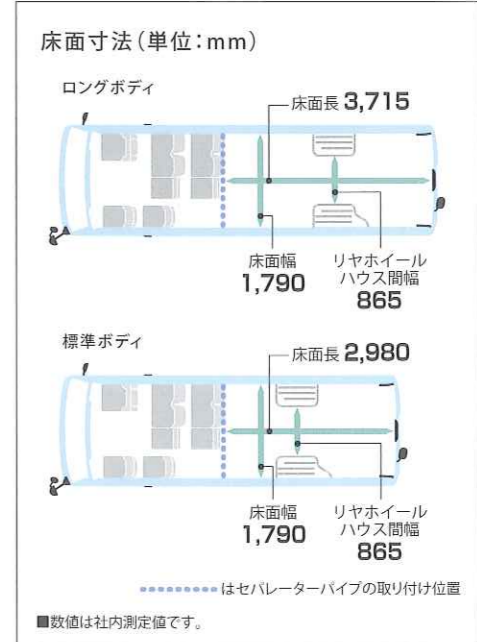
●車重モード燃費値は法令に基づき標準的な諸元値および条件を用いてエンジン燃費を測定し、シミュレーション法で算出した国土交通省審査値です。なお、実際の走行時にはその走り方や条件(気象、道路、車両、運転、積載状況、整備等の状況)が異なってきますので、それに伴って燃費が異なります。詳しくはP36をご覧ください。

●エンジン出力表示にはネット値とグロス値があります。「グロス」とはエンジン単体で測定したものであり、「ネット」とはエンジンを車両搭載状態とほぼ同条件で測定したものです。同じエンジンで測定した場合「ネット」は「グロス」よりも約5%程度低い値(自工会調べ)となります。

●TOYOTA SAFETY SENSE™COASTER™VSC™TRC™ECT™DPR™はトヨタ自動車(株)の商標です。

●道路運送車両法による自動車型式指定申請書数値。

●製造事業者:トヨタ自動車株式会社



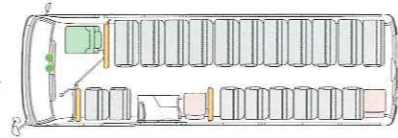
幼児専用車

楽しい演出、細部にまで配慮が行き届いた安全性能。園児たちを笑顔にするコースターです。



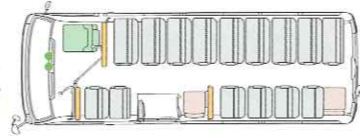
ロングボディ 大人3人+幼児49人乗り

DIESEL
N04C-VJ/6AT
N04C-VJ/5MT



標準ボディ 大人3人+幼児39人乗り

DIESEL
N04C-VJ/6AT
N04C-VJ/5MT



- リクライニング機構標準装備
- 保護者シート(リクライニング機構設定ナシ)
- リクライニング機構設定ナシ
- プロテクター ● カップホルダー



Photo: 幼児専用車(標準ボディ車・6AT)。ボディカラーはイエロー(541)。

標準装備

外装



●センタードア(折戸ドア・手動)
●折戸ドア専用3段式ドアステップ(幼児用)



●センタードア(小窓)



●バックドア(非常口)



●アクセルインターロック



●リヤヒーター
(幼児用床置2個・マニュアル)

シート



●リヤシート表皮:
プリント柄入りビニールレザー



●運転席リクライニング&スライド機構
●ヘッドレスト表皮(ビニールレザー)



●リヤシート



●アシストグリップ(リヤシート)



●保護者シート(前側)

シート



●保護者シート(後側)



●運転席ガード



●チャイルド用サイドウインドウ
(ストッパー付)

内装

メーカーオプション



●助手席リモコンワイドビューミラー
(電動格納式・熱線ヒーター付)



●2段インナーミラー



●大型デジタルクロック



●Pレンジロックシステム



●センタードア(折戸ドア・オート)



●カーテン(サイド)

操作性

空調

「幼児専用車の車両安全性向上のためのガイドライン」に対応。

シートバッククッション&プロテクター

標準装備

リヤシートのシートバッククッションにより、園児がシートにぶつかった際の衝撃を緩和します。また、運転席の後ろなどにプロテクターを設け、最前列に座る園児の安全にも配慮しています。



●シートバッククッション



●プロテクター
(運転席側最前列)



●プロテクター(左側最前列)

「幼児専用車の車両安全性向上のためのガイドライン」について

平成25年3月に、車両安全対策検討会がまとめ、国土交通省へ報告したガイドライン。幼児専用車の事故傾向に対処するため、シートバック後面に緩衝材を装備したり、シートバックの高さを高くして事故時の衝撃を吸収するほか、最前列の座席前にも緩衝材を取り付けることが望ましいとされています。

トヨタ コースター 幼児専用車 主要装備一覧表

標準装備 (緑) メーカーオプション(ご注文時に申し受けます) (黄) 販売店装着オプション (青)

グレード	幼児専用車	
	ロングボディ	標準ボディ
ボディタイプ	大人3人+幼児49人	大人3人+幼児39人
乗車定員	大人3人+幼児49人	大人3人+幼児39人
エンジン	N04C-VJ	
タイヤ&ホイール	215/70R17.5-118/116N LT (前後) スチールホイール	18
予防安全	VSC[車両安定制御システム]&TRC[トラクションコントロール]	17
	EBD[電子制動力配分制御]付ABS+ブレーキアシスト	17
	ヒルススタートアシストコントロール	17
	SRSエアバッグ(運転席)	16
衝突安全	ELR付3点式シートベルト 運転席(プリテンショナー&フォースリミッター機構付)	16
	フロントドア 運転席側 ウィンドウ上下ボディ色	
	フロントパネル ボディ色	
外装	センタードア 折戸ドア(小窓付) オート	43
	センタードア 折戸ドア(小窓付) 手動	43
	センタードア 折戸ドア専用3段式ドアステップ(幼児用)	43
	バックドア(非常口)	43
	ウインドシールドUVカットグリーンガラス	
	サイドウインドウUVカットグリーンガラス(シルバースッシ付)	
	助手席ウインドウUVカットグリーンガラス(ブラックサッシ付)	
	リフレクター付リヤバンパー	
視界	ハロゲンヘッドランプ&フォグランプ	17
	ヘッドランプレベリング機能(マニュアル)	17
	リヤフォグランプ(右側のみ)	*1 17
	間欠式フロントウインドウワイパー	
	リヤウインドウデフォグ(タイマー式)	
	助手席リモコン 電動格納式・熱線ヒーター付	43
	ワイドビューミラー 電動格納式	17
	2段インナーミラー	43
	ハイマウントストップランプ	
	リヤホイール灯	
操作性	アクセルインターロック	17
	プレンジロックシステム(AT車のみ)	20
	タコグラフ取付準備	*4
空調	マニュアルクーラー(レバー式)	
	リヤヒーター(幼児用床置2個・マニュアル)	43
	パワーヒーター	*1 43
シート *5	リヤシート表皮	43
	保護シート 前側(はね上げ式・ELR付2点式シートベルト)	43
	保護シート 後側(クッションはね上げ式)	43
	シート表皮	
	運転席 リクライニング機構(シートスライド付)	11
	カップホルダー	10
	ヘッドレスト表皮	43
内装	カーテン(サイド)	43
	運転席サンバイザー(ビニールレザー)	
	室内灯(白熱灯)	
	大型デジタルクロック	43
オーディオ & ビジュアルシステム	CD・AM/FM(USB/AUX端子付)	*6 11
	オーディオレス(カバース) + バックカメラ	*7 11
	トヨタ純正ナビゲーションシステム	*8 11
	オーディオレスカバー	11
その他	室内用マイク1本+マイクアンプ	11
	寒冷地仕様	*2 *9 11

- 全車標準装備
- スベアタイヤ(車両装着タイヤ)
 - 排気ブレーキ ●セーフティサイドロアウインドウ
 - フェルエルリッドオープナー ●センタードアステップランプ
 - フロント&サイドアンダーミラー
 - リヤアンダーミラー(ドア取り付)
 - アナログメーター(タコメーター・メーター照度コントロール付)
 - イグニッションキー照明
 - マルチインフォメーションディスプレイ
 - 大型ドアポケット ●フロントヒーター ●パワーステアリング
 - 運転席シートアンダートレイ ●運転席ガード
 - アシストグリップ(リヤシート付/運転席側リヤ付)
 - チャイルド用サイドウインドウ(ストッパー付)
 - スピーカー(運転席1+後席4)
 - 運転席シートベルト非装着警告灯(点滅式・ブザー)
 - 非常ドアブザー ●12Vバッテリー(2個) ●消火器
 - 盗難防止システム(イモビライザー) ●アクセサリソケット
 - 排出ガス浄化装置堆積モニター ●タイヤ交換用工具
 - 幼児専用車三角ステッカー など

◆メーカーオプションはご注文時に申し受けます。メーカーの工場に装着するため、ご注文後はお受けできませんのでご了承ください。
◆価格はメーカー希望小売価格(消費税8%込み)18年6月現在のもの)で参考価格です。価格は販売店が独自に定めていますので、詳しくは各販売店におたずねください。

- *1.寒冷地仕様を選択した場合、選択できます。
- *2.熱線ヒーター付電動格納式助手席リモコンワイドビューミラーと寒冷地仕様はセットでメーカーオプションとなります。
- *3.センタードア(折戸ドア・オート)のAT車を選択した場合、選択できます。
- *4.タコグラフ取付準備は、配線および取付開口部ベゼルが装着されます。なお、メーカーオプション価格は(0円)となります。
- *5.シート配列につきましては各グレードのシート配列図をご参照ください。
- *6.ディスクによっては再生できない場合があります。
- *7.販売店装着オプションのナビゲーションシステムの選択が必要となります。
- *8.販売店装着オプションとしてナビ・オーディオを多数ご用意しています。詳しくは別冊のAUDIO VISUAL & NAVIGATION CATALOGUEをご覧ください。
- *9.寒冷地仕様車の詳しい内容につきましては販売店にお問い合わせください。なお、北海道地区には寒冷地仕様標準装備されます。

ボディカラー ※写真はロングボディ車



内外配色設定一覧表

グレード	幼児専用車
内装色(ミディアムグレー)	
ボディカラー	ホワイト(058)
	イエロー(541)

トヨタ コースター 幼児専用車 価格表

グレード	幼児専用車			
	ロングボディ		標準ボディ	
ボディタイプ	6AT		5MT	
トランスミッション	6AT		5MT	
メーカー希望小売価格 *1	一般地区	6,733,800円	6,426,000円	6,118,200円
	消費税抜き	6,235,000円	5,950,000円	5,665,000円
	北海道地区 *2	6,768,360円	6,460,560円	6,152,760円
	消費税抜き	6,267,000円	5,982,000円	5,697,000円

*1.沖縄地区は価格が異なります。 *2.北海道地区には寒冷地仕様が含まれます。
◆価格はメーカー希望小売価格(消費税8%込み)18年6月現在のもの)で参考価格です。価格は販売店が独自に定めていますので、詳しくは各販売店におたずねください。
◆価格はスベアタイヤ、タイヤ交換用工具の価格です。 ◆価格にはオプション価格は含まれていません。 ◆保険料、税金(除消費税)、登録料などの諸費用は別途申し受けます。

自動車リサイクル法の施行により、下表のリサイクル料金が別途必要となります。 ※リサイクル料金は'18年6月時点の金額

リサイクル料金表(単位:円)	グレード	リサイクル預託金				資金管理料	合計
		シュレッダーダスト料金	エアバッグ類料金	フロン類料金	情報管理料金		
	幼児専用車	16,910	1,930	3,670	130	290	22,930

●リサイクル預託金が預託済のお車を商品車として譲渡する旧所有者(譲渡人)は、車両価値部分とリサイクル預託金相当額の合計額を新所有者(譲受人)からお受け取りになることにより、リサイクル預託金の返金を受けることができます。詳しくは、取扱販売店におたずねください。

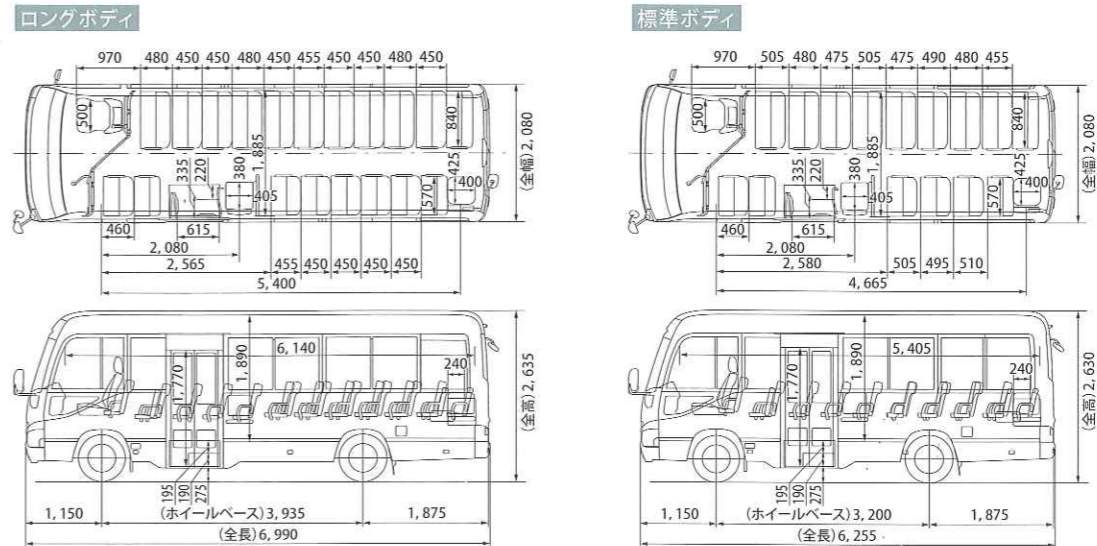
トヨタ コースター 幼児専用車 主要諸元表 <2WD:2ナンバー>

グレード	幼児専用車			
	ロングボディ		標準ボディ	
ボディタイプ	大人3人+幼児49人		大人3人+幼児39人	
乗車定員	大人3人+幼児49人		大人3人+幼児39人	
トランスミッション	6AT		5MT	
■車両型式・重量・性能	6AT		5MT	
車両型式	SKG-XZB70-ZKTSY	SPG-XZB70-ZKMSY	SKG-XZB60-ZKTSY	SPG-XZB60-ZKMSY
車両重量 *1	kg 3,650	3,600	3,460	3,410
車両総重量 *1	kg 5,611	5,561	5,055	5,005
最小回転半径	6.5		5.5	
燃料消費率 重量車モード(国土交通省審査値)	km/L 9.10		9.60	
主要燃費改善対策	直噴エンジン、電子制御式燃料噴射、高圧噴射、過給器、インタークーラー			
■寸法	6,990		6,255	
車両寸法 mm	全長	2,080		2,080
	全幅	2,635		2,630
	ホイールベース	3,935		3,200
	トレッド 前	1,690		1,690
	トレッド 後	1,490		1,490
室内寸法 mm	最低地上高 *2	185		185
	長	6,140		5,405
	幅	1,885		1,885
高	1,890		1,890	
■エンジン	直噴ディーゼルトーボ			
型式	N04C-VJ			
種類	直列4気筒			
総排気量	L 4,009			
内径×行程	mm 104.0×118.0			
圧縮比	18.0			
最高出力(ネット)	kW(PS)/r.p.m. 110(150)/2,500			
最大トルク(ネット)	N・m(kgf・m)/r.p.m. 420(42.8)/1,400			
燃料供給装置	コモンレール式燃料噴射装置			
燃料タンク容量	L 95			
使用燃料	軽油(超低硫黄)			
■変速比・減速比	電子制御式6速オートマチック(ECT)		5速マニュアル	
形式	電子制御式6速オートマチック(ECT)		電子制御式6速オートマチック(ECT)	
トランスミッション型式	A861E型		M551型	
1速	3.314		5.099	
2速	1.912		2.910	
3速	1.321		1.652	
4速	1.000		1.000	
5速	0.750		0.674	
6速	0.605		-	
後退	3.134		4.625	
減速比	4.625		4.875	
■サスペンション・ブレーキ	トーションバータイプダブルウィッシュボーン式独立懸架			
サスペンション	フロント リヤ 車軸式半橋円板ばね			
ブレーキ	フロント 油圧真空倍力装置付ベンチレーテッドディスク			
	リヤ 油圧真空倍力装置付デュオ2リーディング			
	パーキング 機械式推進軸制動内部拡張形			
	補助ブレーキ 排気管開閉式排気ブレーキ			

*1.車両重量、車両総重量は、装着オプションにより変更となる場合があります。詳しくは販売店におたずねください。 *2.社内測定値
◆トヨタ コースター 幼児専用車はASV減税の対象車です。ご購入時に自動車取得税の軽減措置が受けられます(平成31年3月31日まで)。また、自動車重量税の軽減措置が受けられます(平成31年10月31日までに新車登録を受ける車を対象)。詳しくは販売店におたずねください。

■旅客運送事業用自動車登録をご希望の方は、担当スタッフにご相談ください。なお、車両は持ち込み登録となります。 ●燃料消費率は定められた試験条件での値です。お客様の使用環境(気象、渋滞等)や運転方法(急発進、エアコン使用等)に応じて燃料消費率は異なります。 ●重量モード燃費値は法令に基づく標準的な諸元値および条件を用いてエンジン燃費を測定し、シミュレーション法で算出した国土交通省審査値です。なお、実際の走行時にはその走り方や条件(気象、道路、車両、運転、積載状態、整備等の状況)が異なってくるため、それに応じて燃費が異なります。詳しくはP36をご覧ください。 ●エンジン出力表示にはネット値とグロス値があります。「グロス」とはエンジン単体で測定したものであり、「ネット」とはエンジンを車両搭載状態とほぼ同条件で測定したものです。同じエンジンで測定した場合「ネット」は「グロス」よりも約5%程度低い値(自工会調べ)となります。 ●「COASTER」「VSC」「TRC」「ECT」「DPR」はトヨタ自動車(株)の商標です。 ●道路運送車両法による自動車型式指定申請書数値 ●製造事業者:トヨタ自動車株式会社

幼児専用車 寸法図 (単位:mm)



(販売店装着オプション)

おすすめアイテム 役立つ機能を追加。



003 ハーフシートカバー (1台分) *1 消臭
 脱着と洗濯のしやすさに配慮した、消臭機能付きシートカバー。シートの動きや機能に細やかな対応を行ったトヨタ純正ならではのジャストフィット仕様。車名ロゴ入り。
 色:グレー 材質:ポリエステル 設定:除く幼児専用車、ビッグバン

001 24人乗り
 設定:冷蔵庫(メーカーオプション)付車
56,376円 (消費税抜き52,200円) (0.4H) (A7H0)

002 29人乗り
 設定:冷蔵庫(メーカーオプション)付車
65,016円 (消費税抜き60,200円) (0.4H) (A7H0)

設定:除く冷蔵庫(メーカーオプション)付車
57,456円 (消費税抜き53,200円) (0.4H) (A7H0)

設定:除く冷蔵庫(メーカーオプション)付車
67,176円 (消費税抜き62,200円) (0.4H) (A7H0)

002 25人乗り
59,616円 (消費税抜き55,200円) (0.4H) (A7H0)

*単品販売について、詳しくは各販売店におたずねください。



004 フロアマット (フロントセット) *2*3* 消臭・抗菌・防汚
 色:グレー 材質:ポリプロピレン
 フロントセット:運転席用と助手席用のセット
 設定:除く幼児専用車
16,200円 (消費税抜き15,000円) (CDJU)

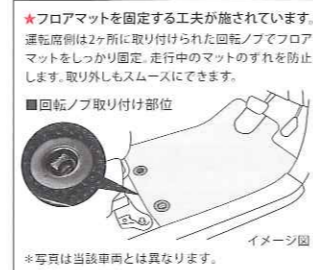
005 フロアマット (運転席用) *2*3* 消臭・抗菌・防汚
 色:グレー 材質:ポリプロピレン
8,640円 (消費税抜き8,000円) (A0M0)

*1.トヨタ純正シートカバーは難燃性の生地を使用、シートへのフッキングに配慮した専用設計となっています。
 *2.トヨタ純正フロアマットは難燃性・耐久性等、車両同等の品質基準をクリアしています。
 *3.他のフロアマット類と重ねて使用しないでください。
 *フロアマット、ラバーマットの写真は、いずれもAT車用。



006 ラバーマット(スノータイプ) (フロントセット) *2*3*
 色:ブラック 材質:合成ラバー(SBR)
 フロントセット:運転席用と助手席用のセット
 設定:除く幼児専用車
10,260円 (消費税抜き9,500円) (A2J0)

007 ラバーマット(スノータイプ) (運転席用)
 色:ブラック 材質:合成ラバー(SBR)
 設定:幼児専用車
5,616円 (消費税抜き5,200円) (A2J4)



*フロアマットを固定する工夫が施されています。運転席側は2ヶ所に取り付けられた回転ノブでフロアマットをしっかり固定。走行中のマットのずれを防止します。取り外しもスムーズにできます。
 ■回転ノブ取り付け部位
 *写真は当該車両とは異なります。

ドライバーサポートアイテム 長時間の運転を快適に。



008 サイドバイザー(運転席のみ) *4
 雨天時の室内換気に役立つ、高速走行時の風切り音に配慮したアクリル製バイザーです。TOYOTAロゴ入り。
 材質:樹脂(アクリル)
17,280円 (消費税抜き16,000円) (0.2H) (K0C0)

*4.トヨタ純正サイドバイザーは車種専用設計により、風切り音等の品質を確保しています。



009 ランバーサポートクッション(汎用タイプ)
 優れた体圧分散性と衝撃吸収性をもつ「エクスジェル」を埋め込んだ、立体サポート構造を採用したエプロンタイプのクッションです。運転時のお尻・腰・背中への負担が気になるドライバーをサポートします。
 取付位置:運転席 色:ブラック
 材質:【エプロン部】ポリ塩化ビニル 【エクスジェル】合成ゴム
31,860円 (消費税抜き29,500円) (B0EA)

*エクスジェル®は株式会社加地の登録商標です。



010 シートベルトパッド
 シートベルトにシートベルトパッドを装着して使用。パッドに付いているハンドルを引っ張るだけでシートベルトをラクに装着できます。
 取付位置:運転席
 材質:【表面】ポリ塩化ビニル【裏面】ナイロン【クッション材】ウレタン
6,048円 (消費税抜き5,600円) (B0E5)

*写真は当該車両とは異なります。

■装着用品・パーツ製造事業者:トヨタ自動車株式会社
 ■設定につきましては、特に注記のないものは全車種に適用となっております。
 ■車両・商品の色につきましては撮影、印刷インキの関係で実際の色とは異なって見えることがあります。
 ■写真は撮影用小物を含む用品装着イメージです。走行中は積載物を収納、固定してください。

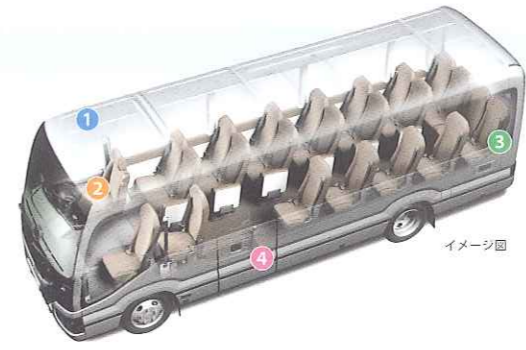
トヨタ純正用品は、
3年間6万km保証です。



保証修理をうけられる期間は、トヨタの販売店、またはトヨタ指定サービス工場
 商品をトヨタ車に取り付けた日(販売した日)から3年間となります。
 ただし、その期間内でも走行距離が60,000kmまでとします。
 ※一部消耗品の保証期間や詳細につきましては、販売店にお問い合わせください。

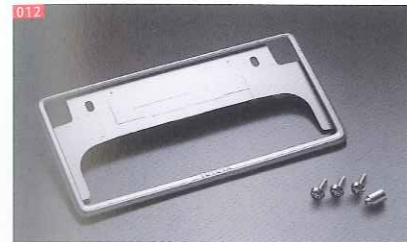
ベーシックアイテム 安心をもたらす、プラスワン。

011 LEDバルブセット
 標準装備のバルブを高輝度LEDに交換することで、室内をより明るく照射します。
 ① フロントスポットランプ(1灯)
 ② ドアカーテシランプ(1灯)
 ③ ラゲージランプ(1灯)
 ④ ステップランプ(1灯)



コースター	EX GX LX	バックドア(観音扉) バックドア無し*1 バックドアあり*2	セット内容		価格		取付時間	設定
			① ② ③ ④	① ② ④	消費税込み	消費税抜き		
コースター			① ② ③ ④	① ② ④	15,120円	14,000円	0.2H	(B9DA)
コースター			① ② ④	① ② ④	11,340円	10,500円	0.2H	(B9DB)
コースター			② ④	② ④	7,560円	7,000円	0.2H	(B9DC)
コースター			④	④	3,780円	3,500円	0.2H	(B9DN)

*1.LXはメーカーオプションのフロントスポットランプを装着されていない場合、②③④のセット(価格11,340円(消費税抜き10,500円)・取付時間(0.2H)・(B9DB))となります。
 *2.LXはメーカーオプションのフロントスポットランプを装着されていない場合、②④のセット(価格7,560円(消費税抜き7,000円)・取付時間(0.2H)・(B9DC))となります。



012 盗難防止機能付ナンバーフレームセット(ベーシック)
 ナンバーフレーム(ベージュ/フロント&リヤ) + ロックボルト(ナンバープレート用)のセット*。
 ナンバーフレーム表面処理:シルバー塗装
 設定:除く幼児専用車のロングボディ、字光式ナンバープレート付車

5,832円(消費税抜き5,400円)
お得なセット価格 5,292円 (消費税抜き4,900円) (BHHU)

*ロックボルト・ナンバーフレームは、それぞれ単品でもご購入いただけますので、販売店にお問い合わせください。



015 ホイールキャップ
 設定:除くアルミホイール(メーカーオプション)付車
 1台分
58,320円 (消費税抜き54,000円) (0.5H) (U6D0)



016 合金鋼チェーン
31,536円 (消費税抜き29,200円) (V1C0)
 *上記タイヤチェーンのディスクホイールおよびタイヤについては当該車両のものとは異なる場合があります。適用サイズは、新車標準ホイール・タイヤを基準にしています。ホイール・タイヤの種類(特に冬用タイヤ)・メーカーによって装着できない場合があります。また、アルミホイールにチェーンを取り付けると、ホイールに傷が付くおそれがあります。

セキュリティ・エマージェンシーアイテム 災害など万一の備えを、車にも。



017 車載防災セット
 万一の自然災害に備えて、持ち運びしやすいリュックタイプの搭載ケースに全12アイテム(搭載ケース含む)を収納。ラゲージにフィットする形状と、急ブレーキや急加速時でも搭載ケースがスリッパにマジックテープによりラゲージ内にしっかりと固定できます。
12,960円 (消費税抜き12,000円) (J1K0)
 ※保証期間はご購入日から1年間です。
 ※非常食・飲料水等は、必要に応じてご準備することをおすすめします。

018 携帯トイレ(簡易セット)
 車内に設置して使う、緊急時の簡易トイレです。
 ※使用回数につきましては、お客様の使用環境によって異なります。
 【フンタンチ便器サイズ(組立時)】
 天面275×260mm・底面300×260mm・高さ100mm
8,100円 (消費税抜き7,500円) (J1K1)



019 レスキューマンIII (ハンマー&カッター)
2,484円 (消費税抜き2,300円) (77P2)
ご注意
 ※緊急脱出のための専用用品です。他の用途には使用しないでください。
 ※フロントウィンドウガラスは緊急脱出用ハンマーでは割ることができません。また、一部車両のドアガラスおよびリヤウィンドウガラスには合わせガラスが使用されているため割ることができません。
 ※ドアガラスを割り、穴を広げるとき、ガラスの破片でケガをしないようご注意ください。
 ※お子様のいたずらでケガをする場合がありますので十分ご注意ください。



020 三角表示板
2,700円 (消費税抜き2,500円) (77R0)

価格表記について **00,000円** (消費税抜き00,000円)
 ←メーカー希望小売価格① **0.0H** →標準取付時間②

①価格は取付費を含まないメーカー希望小売価格(消費税8%込み)18年6月現在のもの>で参考価格です。実際の販売価格は各販売店が独自に定めております。
 ②時間は取付に必要な標準作業時間です。作業時間に応じた取付費が①とは別に発生致します。取付費につきましても販売店が独自に定めております。
 ●詳しくは各販売店におたずねください。

名入れ、架装の指定にご利用ください。



■下記のサービス・商品につきましては、一部取り扱いのない地域・店舗がございます。

For Your Life

暮らしの中で、私たちトヨタにできること

クルマ好きが集まる場所

GAZOO

gazoo.com

アフターサービスなら

トヨタサービス

toyota.jp/after_service/

クレジットカードなら



ts3card.com

クルマを借りるなら

TOYOTA Rent a Car

www.toyota.co.jp/rent/

スマホ買うなら
トヨタのau



toyota.jp/information/campaign/pipit/

U-Carを
買うなら

T-Value

gazoo.com/U-Car/T-Value/T-ValueInfo.html

家を建てるなら

TOYOTA HOME

www.toyolahome.co.jp

クルマを売るなら

T-UP

www.toyota.co.jp/t-up/

マリネレジャーなら

TOYOTA MARINE

www.toyota.co.jp/marine

サポートヨ

技術と人で、安全安心をサポート

詳しくはこちらをご覧ください。

<http://toyota.jp/sapotoyo/>

※「サポートヨ」とはサポートトヨタの略称です。

フロンティアへ
人を、地域を、
もっと笑顔に

TOYOTA

詳しくは! <http://toyota.jp>

発進・加速はゆるやかに。エコドライブに心がけよう。

このカタログに関するお問い合わせは、お近くのコースター取り扱い販売店または下記のお客相談センターへ
トヨタ自動車株式会社 お客相談センター 全国共通・フリーコール ☎0800-700-7700 オープン時間365日9:00~18:00
所在地 〒450-8711 名古屋市中村区名駅4丁目7番1号
本仕様ならびに装備は予告なく変更することがあります。(このカタログの内容は'18年6月現在のもの)
ボディカラーおよび内装色は撮影、印刷インキの関係で実際の色とは異なって見えることがあります。

START YOUR IMPOSSIBLE

